

XTLINE®

PROFESSIONAL TOOLS



**PŮVODNÍ
NÁVOD
K POUŽITÍ**

CZ

**AKU VRTAČKA
2V1
BEZUHLÍKOVÁ
18 V, 45 Nm**



XT102806



XT102866E



XT102806, XT102866E **CE**

Zrozero pro úspěšné projekty.

OBSAH

1. POPIS PRODUKTU
 - 1.1 TECHNICKÉ PARAMETRY
2. ÚVOD
3. PIKTOGRAMY A JEJICH VÝZNAM
4. BEZPEČNOSTNÍ POKYNY
 - 4.1. Elektrická a akumulátorová bezpečnost
 - 4.2. Bezpečnost osob
 - 4.3. Bezpečnost na pracovišti
 - 4.4. Používání a péče o akumulátorové nářadí
 - 4.5. Servis a odpovědnost za vady
 - 4.6. Bezpečnostní pokyny pro akumulátory
 - 4.7. Tipy pro zachování maximální životnosti akumulátoru
 - 4.8. Instalace a vyjmutí akumulátoru
 - 4.9. Nabíjení akumulátoru
 - 4.10. Ukazatel zbývající kapacity akumulátoru
 - 4.11. Ochranný systém zařízení/akumulátoru
 - 4.12. Skladování akumulátoru
 - 4.13. Všeobecné podmínky odpovědnosti za vady zboží
5. ZAMÝŠLENÉ POUŽITÍ
6. FUNKČNÍ POPIS
7. SESTAVENÍ A OBSLUHA
8. ČIŠTĚNÍ A ÚDRŽBA
9. PŘÍSLUŠENSTVÍ
10. PROHLÁŠENÍ O SHODĚ
11. SEZNAM DÍLŮ
12. TECHNICKÝ ROZKRES
13. O FIRMĚ

1. POPIS PRODUKTU

Změny v technických údajích vyhrazeny. Případné obrázky a nákresy mohou být díky neustálému procesu optimalizace pouze ilustrační. Tiskové chyby vyhrazeny.

1. Odnímatelné sklíčidlo
2. Upínací šestihran
3. Nastavení točivého momentu
4. Přepínač rychlosti
5. Větrací otvory
6. Přepínač změny směru otáčení
7. Hlavní spínač
8. Rukojeť
9. Pracovní světlo LED



1.1 TECHNICKÉ PARAMETRY

Model	LCD787-7S (XT102806)
Napětí	18 V
Otáčky	0-400 / 0-1400 ot/min
Max. točivý moment	45 Nm
Nastavení točivého momentu	18 + 1
Průměr vrtáku	0,8 - 10 mm
Počet rychlostí	2
Typ motoru	BEZUHLÍKOVÝ
Upínání	rychloupínací sklíčidlo / vnitřní šestihran (1/4")
Směr otáčení	vlevo/vpravo
Hladina akustického tlaku (LpA)	89,9 dB ± 3 dB (A)
Hladina akustického výkonu (LwA)	97,8 dB ± 3 dB (A)
Vibrace	6,251 m/s ² ± 1,5 m/s ²
Třída ochrany	II
Krytí	IPX0
Součást balení	odnímatelné rychloupínací sklíčidlo
Typ akumulátoru	Li-Ion
Hmotnost bez baterie	0,9 kg

POPIS PRODUKTU



TECHNICKÉ PARAMETRY

Model	LCD787-7SK (XT102866E)
Napětí	18 V
Otáčky	0-400 / 0-1400 ot/min
Max. točivý moment	45 Nm
Nastavení točivého momentu	18 + 1
Průměr vrtáku	0,8 - 10 mm
Počet rychlostí	2
Typ motoru	BEZUHLÍKOVÝ
Upínání	rychloupínací sklíčidlo / vnitřní šestihran (1/4")
Směr otáčení	vlevo/vpravo
Hladina akustického tlaku (LpA)	89,9 dB ± 3 dB (A)
Hladina akustického výkonu (LwA)	97,8 dB ± 3 dB (A)
Vibrace	6,251 m/s ² ± 1,5 m/s ²
Třída ochrany	II
Krytí	IPX0
Součást balení	1x baterie (2.0 Ah), 1x nabíječka (2.4 A), kufr, odnímatelné rychloupínací sklíčidlo
Typ akumulátoru	Li-Ion
Hmotnost bez baterie	0,9 kg

2. ÚVOD

Děkujeme, že jste si vybral/a **Aku vrtačku 2v1 bezuhlíkovou** od firmy XTline s.r.o. Těší nás to a věříme, že Vám naše nářadí bude poctivým parťákem pro všechny vaše skvělé projekty!

Tento návod k obsluze obsahuje technická data zařízení, údaje a pokyny pro jeho sestavení, transport a informace týkající se obsluhy a spuštění zařízení. Rovněž slouží jako průvodce pro práci se zařízením a můžete zde najít tipy a triky pro snazší, efektivnější a bezpečnější práci.

Povinností uživatele a obsluhy zařízení je řádně se seznámit s návodem k používání a všemi pokyny, které z tohoto návodu vycházejí. Návod obsahuje důležité informace o bezpečnosti práce, údržbě a je nutné ho považovat za nedílnou součást zařízení. Bezporuchová, bezpečná práce se zařízením a jeho životnost do značné míry závisí na jeho správné a pečlivé údržbě a vhodném zacházení se zařízením.

Návod si pečlivě prostudujte a ujistěte se, že jste dostatečně porozuměli všem bezpečnostním pokynům a varováním. Uchovejte jej na bezpečné místo tak, aby byl v případě potřeby vždy po ruce.

3. PIKTOGRAMY A JEJICH VÝZNAM



- Všeobecné informace a pokyny



- Velmi důležité informace a pokyny



- Pozor! Výstraha! Riziko ohrožení zdraví nebo majetku.



Nebezpečí úrazu elektrickým proudem!



Nebezpečí vzniku požáru!



Nebezpečí zachycení končetin v rotujících částech zařízení!



Nebezpečí výbuchu!



Nebezpečí potřísnění žíravými látkami!



Nebezpečí vážného zranění!



Pozor! Laserové záření!



Používejte ochranu zraku.



Používejte ochranu hlavy.



Používejte ochranu sluchu.



Používejte ochranu obličeje.



Používejte ochranné rukavice.



Používejte vhodnou pracovní obuv.



4. BEZPEČNOSTNÍ POKYNY

4.1 Elektrická a akumulátorová bezpečnost

- a) Nevhazujte akumulátor/y do ohně. Články mohou explodovat. Pro správnou recyklaci akumulátorů se informujte na místních úřadech.
- b) Nepokoušejte se akumulátor/y demontovat nebo ničit. Uvolněný elektrolyt je žíravý a může poleptat kůži nebo poranit oči. Při požití je toxický!
- c) Nenabíjejte akumulátory v dešti, ve vlhkých prostorech a v povětrnostních podmínkách, které jsou v rozporu se správnou a bezpečnou manipulací s akumulátory.
- d) Nemanipulujte s nabíječkou včetně její elektrické zástrčky a terminálů mokřýma rukama.
- e) Vyhněte se nebezpečným prostředím. Nepoužívejte akumulátorová zařízení v mokrých nebo vlhkých prostorech nebo v dešti. Voda, která vnikne do zařízení, značně zvyšuje riziko úrazu elektrickým proudem.



4.2 Bezpečnost osob

- a) Při používání elektrického náradí buďte obezřetní, věnujte pozornost tomu, co právě děláte, soustřeďte se a střízlivě uvažujte. Nepracujte s elektrickým náradím, jste-li unaveni nebo jste-li pod vlivem drog, alkoholu nebo léků. Chvilková nepozornost při používání elektrického náradí může vést k vážnému poranění osob.
- b) Používejte adekvátní ochranné pomůcky, jako jsou ochranu zraku, sluchu, obličejová maska, štít nebo respirátor, bezpečnostní pracovní obuv s protiskluzovou úpravou, tvrdá pokrývka hlavy, rukavice a vhodný oděv. Vše používejte v souladu s podmínkami bezpečné práce, které snižují nebezpečí poranění osob.
- c) Vyvarujte se neúmyslného spuštění. Ujistěte se, že je hlavní spínač při zapojování akumulátoru nebo připojení zařízení ke zdroji elektrického napětí vypnutý. Přenášení náradí s prstem na spínači nebo zapojování akumulátoru do zařízení se zapnutým spínačem mohou být příčinou nehod.
- d) Před spuštěním náradí odstraňte všechny seřizovací nástroje a klíče. Seřizovací nástroj nebo klíč, který ponecháte

přípevněn k otáčející se části elektrického náradí, může být příčinou poranění osob.

- e) Vždy udržujte stabilní postoj a rovnováhu pro snazší a bezpečnější ovládání zařízení v nepředvídaných situacích.
- f) Oblékejte se vhodným způsobem. Nenoste volné oděvy ani šperky. Dbejte na to, aby byly vaše vlasy, oděv a rukavice dostatečně daleko od pohybujících se částí zařízení. Volné oděvy, šperky a dlouhé vlasy mohou být zachyceny pohybujícími se částmi a způsobit zranění osob.
- g) Jsou-li k dispozici prostředky pro připojení zařízení k odsávání a sběru prachu, zajistěte, aby taková zařízení byla připojena a správně používána. Použití těchto zařízení může omezit nebezpečí způsobená vznikajícím prachem.
- h) Nedovolte, aby znalost práce a zkušenosti nabyté s prací s tímto zařízením vedly k nedodržování bezpečnostních pokynů. Neopatrná manipulace se zařízením může ve zlomku sekundy způsobit vážná zranění.



4.3 Bezpečnost na pracovišti

- a) Udržujte pracovní prostor v čistotě a dobře osvětlený. Nepořádek a nedostatečné osvětlení pracovního prostředí mohou vést k úrazům.
- b) Nepracujte s elektrickým náradím v přítomnosti hořlavých kapalin, plynů nebo prachu. Náradí je zdrojem jiskření, při kterém může dojít k vznícení prachu nebo výparů.
- c) Udržujte další osoby a děti v dostatečné vzdálenosti od zařízení, zatímco je zařízení v provozu a/nebo spuštěné. Ztráta pozornosti může způsobit ztrátu kontroly nad zařízením a vést k zranění osob.



4.4 Používání a péče o akumulátorové náradí

- a) Používejte pouze nabíječku uvedenou výrobcem. Nabíječka, která je vhodná pro jeden typ akumulátoru může znamenat riziko požáru při použití s jiným akumulátorem.
- b) Používejte pouze zařízení s pro ně určenými typy akumulátorů. Použití nevhodného akumulátoru může znamenat riziko zranění či požáru.
- c) Pokud je akumulátor v nečinnosti, udržujte jej v dostatečné vzdálenosti od jiných kovových předmětů, jako jsou sponky, mince, klíče, hřebíky, vruty a dalších malých předmětů, které by mohly zapříčinit propojení jednoho terminálu akumulátoru s druhým. Zkratování

- akumulátoru může způsobit popáleniny nebo požár.
- d) Při nevhodné manipulaci může dojít k úniku kapaliny z akumulátoru. Vyhněte se kontaktu s touto kapalinou. V případě, že ke kontaktu s touto kapalinou dojde, omyjte zasažené místo vodou. V případě, že dojde k vniknutí do očí, vyhledejte lékařskou pomoc. Tekutina, která unikne z akumulátoru může způsobit podráždění nebo popáleniny.
 - e) Nepoužívejte poškozený nebo jinak upravený akumulátor. Poškozené nebo upravené akumulátory se mohou chovat neočekávaným způsobem, což může mít za následek vznik požáru, výbuchu nebo zranění.
 - f) Nevystavujte akumulátor nebo zařízení samotné ohni a vysokým teplotám. Vystavení ohni nebo teplotám přesahujícím 130 °C může způsobit výbuch.
 - g) Dodržujte všechny pokyny týkající se nabíjení a nenabíjejte akumulátor mimo teplotní rozpětí stanovené tímto návodem. Nesprávné nabíjení nebo nabíjení mimo stanovené rozpětí teplot může způsobit poškození akumulátoru a zvyšovat riziko vzniku požáru.
- c) V případě, že dojde k výraznému zkrácení operačního času akumulátoru, ihned jej odstavte. Může dojít k jeho přehřátí a případnému popálení či dokonce výbuchu.
 - d) Pokud dojde ke kontaktu elektrolytu akumulátoru s vašimi očima, vypláchněte je čistou vodou a ihned vyhledejte lékařskou pomoc. Hrozí riziko poškození zraku.
 - e) Neskladujte zařízení a akumulátor na místech, kde může teplota přesahovat 50 °C (122 °F).
 - f) Nepokoušejte se akumulátor spalovat, a to ani v případě, že je značně poškozený či zcela opotřebený. Akumulátor může při kontaktu s ohněm explodovat.
 - g) Vyvarujte se pádu akumulátoru na zem nebo jiného mechanického poškození.
 - h) Nepoužívejte poškozený akumulátor.
 - i) Vyvarujte se zkratování akumulátoru:
 - Nedotýkejte se terminálů akumulátoru jakýmkoliv vodivými materiály.
 - Vyhněte se skladování akumulátoru v jednom obalu spolu s dalšími kovovými předměty, jako jsou hřebíky, mince apod.
 - Nevystavujte akumulátor vodě nebo dešti. Zkratování akumulátoru může způsobit velký průtok elektrického proudu, přehřátí a případné popáleniny a poškození zařízení.



4.5 Servis a odpovědnost za vady

- a) Servis vašeho nářadí smí provádět pouze proškolený pracovník stanovený dodavatelem zařízení a za použití originálních náhradních dílů. Tím bude zajištěno zachování bezpečnosti a správné funkce zařízení.
 - b) V případě servisu zařízení používejte výhradně originální náhradní díly a dodržujte pokyny v návodu k používání pro správnou údržbu, čištění a skladování produktu. Použití neoriginálních náhradních dílů či nedodržování těchto pokynů mohou způsobit riziko úrazu osob nebo poškození majetku nebo zánik Vašich práv z případných vad, poškození nebo nefunkčnosti zařízení.
- j) Lithium-iontové akumulátory jsou předmětem legislativy, týkající se požadavků na zacházení s potenciálně nebezpečnými produkty. Pro komerční přepravu třetími stranami nebo dopravními společnostmi je třeba dodržovat speciální požadavky na balení a označení těchto produktů. V rámci přípravy na odeslání tohoto typu zboží je nutné konzultovat detaily týkající se přepravy se specialistou na přepravu nebezpečného materiálu. Rovněž je třeba brát v úvahu případné další detaily v rámci nařízení jednotlivých států. Otevřené kontakty zalepte páskou či chraňte jiným vhodným způsobem a zabalte akumulátor takovým způsobem, aby při přepravě nemohlo dojít k jeho uvolnění a pohybu.

4.6 Bezpečnostní pokyny pro akumulátory

- a) Před použitím akumulátoru si přečtěte všechny pokyny a věnujte pozornost výstražným symbolům na nabíječce, akumulátoru a produktu, který akumulátor využívá.
 - b) Nepokoušejte se akumulátor demontovat ani jinak upravovat.
- k) Při likvidaci akumulátoru jej odpojte od zařízení a odevzdejte jej na bezpečné sběrné místo. Dodržujte místní pokyny pro nakládání s takovýmto typem odpadu.
 - l) Používejte pouze akumulátory uvedené výrobcem. Používání nekompatibilních akumulátorů může způsobit vznik požáru, nadměrného přehřívání, výbuchu nebo úniku elektrolytu.
 - m) V případě, že zařízení není delší dobu používáno, akumulátor z něj vyjměte.

4.7 Tipy pro zachování maximální životnosti akumulátoru

- Nabijte akumulátor před tím, než dojde k jeho úplnému vybití. Pokud si povšimnete poklesu výkonu zařízení, přerušete práci a nechte akumulátor dobít.
- Nikdy nenabíjejte plně nabitý akumulátor. Přebíjení zkracuje životnost akumulátoru.
- Nabíjejte akumulátor při pokojové teplotě v rozmezí 5 °C – 35 °C. Před nabíjením nechte horký akumulátor po nezbytně dlouhou dobu nejprve zchladnout.
- Pokud bude akumulátor skladován nebo delší dobu v nečinnosti (6 měsíců a déle), nabijte jej na 40 – 60% kapacity.

4.8 Instalace a vyjmutí akumulátoru

- Před instalací nebo vyjmutím akumulátoru zařízení vždy nejprve vypněte.
- Při instalaci a vyjmutí držte zařízení a akumulátor pevně. Pokud nebudete držet akumulátor a zařízení pevně, hrozí jeho vyklouznutí a pád, což může mít za následek poškození zařízení, akumulátoru nebo zranění osob.
- Vždy nainstalujte akumulátor do zařízení tak, aby byl zasunut v plné délce. Pokud není upevněn správně, hrozí jeho uvolnění

Světelné kontrolky		Zbývající kapacita
Svítil	Nesvítil	
		75% - 100%
Zelená Oranžová Červená		
		25% - 50%
Oranžová Červená		
		10% - 25%
Červená		

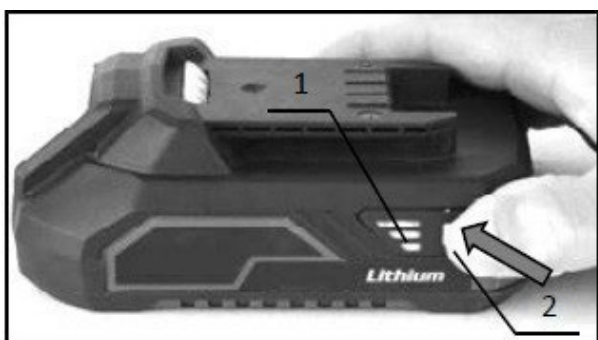

a následný pád ze zařízení, jenž může způsobit zranění obsluhy zařízení či dalších osob.

- Nepokoušejte se instalovat akumulátor do zařízení silou. Pokud akumulátor do příslušného slotu nezapadá lehce, není jeho

instalace prováděna správně.

- Nezapomeňte opětovně uzavřít ochranný kryt prostoru akumulátoru.
- Pro vyjmutí vysuňte akumulátor ze zařízení, zatímco držíte stisknuté tlačítko na jeho přední straně.
- Pro instalaci akumulátoru zarovnejte lištu na akumulátoru s drážkou v šasi a zasuňte akumulátor na místo. Vložte akumulátor co nejdále je to možné, dokud neuslyšíte cvaknutí.

4.9 Nabíjení akumulátoru

Nová baterie je z výroby již částečně nabitá. Avšak před prvním použitím je nutné nabit baterii na její plnou kapacitu, která v prvních nabíjecích cyklech dále postupně roste. Během této fáze doporučujeme vyhnout se prudkému vybíjení až na minimální kapacitu.

Při nabíjení baterie dbejte na hodnoty napětí! Hodnota napětí uvedená na zdroji elektrického napětí se musí shodovat s hodnotou uvedenou na štítku nabíječky. Po připojení nabíječky ke zdroji elektrického napětí se rozsvítí **zelená** LED kontrolka. Vložte baterii do nabíječky. Zelená kontrolka zhasne a rozsvítí se **červená**.

Po úplném nabití baterie **červená** kontrolka zhasne a znovu se rozsvítí **zelená**.

4.10 Ukazatel zbývající kapacity akumulátoru

Stiskněte tlačítko ukazatele kapacity na boční straně baterie. Tři LED kontrolky indikují aktuální stav úrovně nabití baterie, a to následujícím způsobem:

Všechny tři LED kontrolky svítí:

- Baterie je plně nabitá.

Dvě LED kontrolky svítí:

- Baterie je dostatečně nabitá.

Jedna LED kontrolka svítí:

- Nízká úroveň nabití. Nabijte baterii.

Všechny tři LED kontrolky blikají:

- Baterie selhala a je nefunkční. Nefunkční baterii nenabíjejte a vyřadte ji z provozu.

V závislosti na podmínkách užívání a okolní teplotě se skutečná úroveň nabití může lehce lišit od odečtené hodnoty na LED ukazateli.

- LED ukazatel stavu nabití
- Tlačítko ukazatele stavu nabití

4.11 Ochranný systém zařízení/akumulátoru

Zařízení je vybaveno systémem ochrany akumulátoru. Tento systém automaticky přerušuje dodávku elektrické energie do zařízení pro zajištění delší životnosti akumulátoru. Zařízení přestane automaticky fungovat v následujících situacích:

Ochrana proti přetížení

Se zařízením je zacházeno způsobem, který vyžaduje dodávku nadměrně vysokých hodnot elektrického proudu. V takovéto situaci vypněte zařízení a přerušte pracovní úkon, který přetížení způsobil.

Ochrana proti přehřátí

Pokud dojde k přehřátí zařízení/akumulátoru, zařízení automaticky přestane fungovat. V takovéto situaci nechte před dalším spuštěním zařízení a/nebo akumulátor dostatečně vychladnout.

Ochrana proti úplnému vybití

Pokud je zbývající kapacita akumulátoru příliš nízká, zařízení se nespustí. V takovém případě vyjměte akumulátor a nechte jej nabít.

Akumulátor se nenabíjí

Pokud se akumulátor po vložení do odpovídajícího typu nabíječky nenabíjí, zkontrolujte následující:

- Dotykové napětí
- Správný kontakt mezi terminály baterie a nabíječky

Pro zajištění delší životnosti Li-ion baterie doporučujeme dobíjet baterii včas, tj. ještě před jejím úplným vybitím. Baterie nechte dobít vždy, když si povšimnete klesajícího výkonu vašeho Aku náradí.

4.12 Skladování akumulátoru

Akumulátor uchovávejte pouze na suchých místech při okolní teplotě v rozmezí 10-30 °C a chraňte jej před přímým slunečním zářením, vlhkostí a mrazem. Akumulátor, který byl uchovávan při teplotě pod 0 °C po dobu delší než 60 minut, by měl být před dalším spuštěním aklimatizován na optimální provozní teplotu. Dlouhodobé skladování akumulátoru pod bodem mrazu nebo časté střídání teplot mohou vést ke snížení výkonu a životnosti článků.

4.13. Všeobecné podmínky odpovědnosti za vady zboží

Společnost XTline s.r.o., IČ: 26246937, se sídlem Ruda 175, 594 01 (dále též jen jako „**XTline**“) v rámci případné odpovědnosti z vadného plnění dle zákona č. 89/2012 Sb., občanský zákoník, ve znění pozdějších předpisů (dále též jen jako „**občanský zákoník**“) plní veškeré své stanovené povinnosti k maximální spokojenosti svých zákazníků.

Společnost XTline zboží dodává v odpovídající kvalitě řádně a včas, tedy bez vad. Pakliže nejsou zvláštní vlastnosti, funkce nebo parametry zboží výslovně vymezeny, pak XTline zboží dodává pro účel patrný z příslušné uzavřené smlouvy, případně pro účel uvedený nebo prezentovaný v nabídce společnosti XTline u konkrétního zboží. Pakliže se však na zboží vada přeci jen vyskytne, má její zákazník práva z vadného plnění dle § 2099 a násl., zejména pak § 2106 a § 2107 občanského zákoníku.

Zákazník musí zboží při převzetí zkontrolovat. Právo zákazníka z vadného plnění totiž zakládá vada, kterou má zboží při jeho předání, byť se případně projeví až později. Pokud se však jedná o vadu zjevnou (například mechanické poškození, nefunkčnost zboží apod.), měla by být tato zkontrolována a odhalena co možná nejdříve. Mimo jiné i proto, aby zboží nebylo dalším používáním více poškozeno, či aby nebylo právo zákazníka z vadného plnění ohroženo. Zjevná vada zboží by pak měla být uplatněna bez zbytečného odkladu od převzetí.

Nicméně nad rámec zákonných ustanovení společnost XTline prodlužuje lhůtu pro uplatnění práv z vadného plnění pro vady skryté u zakoupeného zboží **na celých 24 měsících** počítaných od převzetí zboží.

Každé zboží nebo výrobek je však třeba užívat pouze způsobem, pro který byl výrobek určen. Společnost XTline dále upozorňuje zejména na to, že:

- a) Servis vašeho náradí smí provádět pouze proškolený pracovník stanovený dodavatelem zařízení a za použití originálních náhradních dílů. Tím bude zajištěno zachování bezpečnosti a správné funkce zařízení.
- b) V případě servisu zařízení používejte výhradně originální náhradní díly a dodržujte pokyny v návodu k používání pro správnou údržbu, čištění a skladování produktu. Použití neoriginálních náhradních dílů či nedodržování těchto pokynů mohou způsobit riziko úrazu osob nebo poškození majetku nebo zánik Vašich práv z případných vad, poškození nebo nefunkčnosti zařízení.

Reklamace budou posouzeny naším Reklamačním oddělením. Uznané reklamace pak bezplatně opraví servis společnosti XTline. Místem pro uplatnění reklamace je sídlo nebo provozovna prodejce, u něhož bylo zboží zakoupeno. **Reklamace, včetně odstranění vady, musí být vyřízena bez zbytečného odkladu, nejpozději do 30 dnů ode dne uplatnění reklamace, pokud se prodávající s kupujícím nedohodnou jinak.** Kupující může uplatnit reklamaci osobně nebo zasláním zboží k reklamaci přepravní službou na vlastní náklady v bezpečném balení a řádně označené. Další možností je též uplatnění reklamace prostřednictvím zvlášť vymezeného programu společnosti XTline.

Zásilka musí obsahovat reklamovaný výrobek, prodejní dokumenty, především originál nebo kopii prodejního dokladu (pozn. aby bylo možné se přesvědčit, že bylo zařízení či výrobek skutečně zakoupen u XTline), vyplněný reklamační list s podrobným popisem závady a kontaktní údaje (zpáteční adresa, telefon, případně navíc e-mail).

Vady, které lze odstranit, budou opraveny v zákonné lhůtě 30 dnů (dobu lze po vzájemné dohodě prodloužit). Po projevení skryté vady materiálu do 6 měsíců od data prodeje, kterou nelze odstranit, bude výrobek vyměněn za nový (vady, které existovaly při převzetí zboží, nikoli vzniklé nesprávným používáním nebo opotřebením). Na neodstranitelné vady a vady, které si je kupující schopen opravit sám, lze po vzájemné dohodě uplatnit přiměřenou slevu z kupní ceny.

Nárok na reklamaci, a tedy nárok z vadného plnění naopak zaniká, jestliže:

- Byl výrobek používán a udržován v rozporu s pokyny v návodu k použití, v jiných podmínkách nebo k jiným účelům, než ke kterým je určen, nebo poškozen používáním neoriginálních náhradních dílů, nevhodných nebo nekvalitních maziv apod.
- Byl výrobek poškozen působením vnějších mechanických, teplotních, chemických či jiných nepředvídatelných vlivů.
- Bylo zařízení poškozeno nevhodným skladováním, manipulací, čištěním nebo údržbou.
- Byl výrobek používán nad rámec přípustného zatížení.
- Zjištěná vada (pozn. zjevná či skrytá) nebyla uplatněna včas.

Záruka se nevztahuje na příslušenství!



5. ZAMÝŠLENÉ POUŽITÍ

Aku vrtačka 2v1 bezuhlíková je univerzální nářadí určené pro vrtání do různých materiálů, jako je dřevo, kov nebo plast, a zároveň pro pohodlné utahování a povolování šroubů. Díky bezuhlíkovému motoru nabízí vyšší výkon, delší životnost a efektivnější využití energie, zatímco kompaktní konstrukce a možnost rychlé výměny nástavců zajišťují pohodlnou a rychlou práci doma i na stavbě. Zařízení je určeno pro domácí i profesionální použití. Zařízení není určeno k nepřetržitému průmyslovému použití.

 Ni-MH Nenakládejte s elektrickým a akumulátorovým
Li-ion zařízením jako s běžným domovním odpadem!

V souladu s evropskými směnicemi o odpadních elektrických a elektronických zařízeních, bateriích a akumulátorech v souladu s národní legislativou musí být všechna elektrická zařízení a baterie nebo bateriové sady, které dosáhly konce své životnosti, shromažďovány odděleně a vráceny do vhodného sběrného zařízení, které dále tyto produkty recykluje způsoby, které jsou šetrné k životnímu prostředí.

Produkt je vybaven **BEZUHLÍKOVÝM** motorem, který poskytuje celou řadu výhod oproti klasickému motoru s uhlíkovými kartáčky. Bezuhlíkový pohon nabízí vyšší výkon při menších rozměrech, vyšší životnost, odpadá běžná údržba spojená s nutností měnit uhlíky a stroj lze použít i v provozech, ve kterých je za normálních okolností zakázáno používat zařízení, u kterých vzniká jiskření (běžný uhlíkový motor), jako např. prostředí s hořlavými nebo výbušnými látkami apod.

Pro zajištění bezpečné a spolehlivé práce s produktem je nutné dodržovat všechny bezpečnostní a jiné pokyny, uvedené v tomto návodu k použití. Použití produktu pro jakékoliv jiné než stanovené účely není dovoleno a výrobce ani distributor nepřebírají za takováto nesprávná použití žádnou odpovědnost. Použití produktu, které je v rozporu se zamýšleným použitím a s pokyny v tomto návodu může být důvodem pro automatické zamítnutí reklamace. Použití produktu v rozporu s tímto návodem, neoprávněný zásah do konstrukce, úprava produktu nad stanovený rámec nebo výměna neoriginálních dílů jsou v rozporu se zamýšleným použitím. Za škody nebo zranění způsobené nesprávným používáním a údržbou nese plnou zodpovědnost uživatel.

Úrovně emisí vibrací a hluku, které jsou uvedené v tomto návodu k použití, byly změřeny odpovídajícími měřicími metodami a lze je používat pro vzájemné porovnání produktů. Lze podle nich určit přibližný odhad zatížení vibracemi a hlukem.

Uvedené úrovně vibrací a hluku reprezentují majoritní použití daného elektrického nářadí. Pokud je elektrické nářadí používáno pro jiné práce, s jinými nástroji, jinou technikou nebo s nedostatečnou údržbou, mohou se úrovně vibrací a hluku lišit. Může tak dojít i k značnému navýšení nebo naopak snížení úrovní vibrací a hluku po celou pracovní dobu.

Pro přesný odhad zatížení vibracemi a hlukem by měla být zohledněna doba, kdy je nářadí vypnuté nebo v provozu. Vždy stanovte dodatečná bezpečnostní opatření k ochraně obsluhy před účinky vibrací a hluku, jakou jsou pravidelná a správná údržba elektrického nářadí a nástrojů, udržování optimální pracovní teploty a dalších relevantních podmínek, vhodná organizace pracovních procesů, adekvátní ochranné pracovní pomůcky apod.

6. FUNKČNÍ POPIS

ODNÍMATELNÉ SKLÍČIDLO

Odnímatelné sklíčidlo (1) slouží pro upínání pracovních nástrojů a nástavců.

UPÍNAČÍ ŠESTIHRAN

Upínací šestihran (2) slouží k rychlému uchycení bitů a nástavců bez použití sklíčidla.

NASTAVENÍ TOČIVÉHO MOMENTU

Nastavení točivého momentu (3) slouží pro vlastní nastavení hodnoty točivého momentu při utahování a povolování šroubů.

PŘEPÍNAČ RYCHLOSTI

Přepínač rychlosti (4) slouží k provádění změny nastavení rychlosti otáčení mezi dvěma hodnotami.

VĚTRACÍ OTVORY

Větrací otvory (5) slouží k správnému chlazení motoru zařízení. Během práce tyto otvory nezakrývejte.

PŘEPÍNAČ ZMĚNY SMĚRU OTÁČENÍ

Přepínač změny směru otáčení (6) slouží pro nastavení směru otáčení sklíčidla směrem vlevo nebo vpravo a rovněž pro aretaci hlavního spínače.

HLAVNÍ SPÍNAČ

Hlavní spínač (7) je základním ovládacím prvkem zařízení a slouží k spuštění, vypnutí a regulaci rychlosti otáček.

RUKOJEŤ

Ergonomická, pogumovaná rukojeť (8) slouží k pevnému úchopu zařízení.

PRACOVNÍ SVĚTLO LED

Pracovní světlo LED (9) slouží jako přídavné osvětlení pracovního prostoru.



7. SESTAVENÍ A OBSLUHA

INSTALACE A VÝMĚNA BATERIÍ

Pro instalaci baterií postupujte následovně:

- A) Zarovnejte drážky na horní straně baterie s odpovídajícími sloty v patici přístroje a zasuňte mírným tlakem baterii plně do přístroje, až dokud neuslyšíte typický zvuk „cvaknutí“. V tu chvíli je baterie vložena správně.
- B) Chcete-li baterii vyjmout, stiskněte a podržte tlačítko (1) na přední straně baterie (2) a pohybem ven ji vyjměte z přístroje.



1. Tlačítko baterie
2. Baterie

POZOR!

- Vždy vkládejte baterii do přístroje správným způsobem v plné délce patice. Pokud nebude baterie vložena správně, hrozí její uvolnění a pád z přístroje vedoucí k případnému poškození baterie nebo zranění osob.
- Nikdy nevkładejte baterii do přístroje silou! Pokud se nedaří baterii do přístroje vložit bez problému za použití jen mírného tlaku, není vkládána správně!
- Před vložením nebo odstraněním baterie vždy nejprve uvolněte hlavní spínač a zařízení vypněte.

HLAVNÍ SPÍNAČ

- Pokud chcete zařízení spustit, jednoduše stiskněte spínač. Rychlost nářadí se zvyšuje zvýšením tlaku na spoušť. Pro zastavení uvolněte spoušť.

POZOR!

- Před instalací baterie zkontrolujte, zda spínač funguje správně a po uvolnění se vrací do polohy „OFF“.

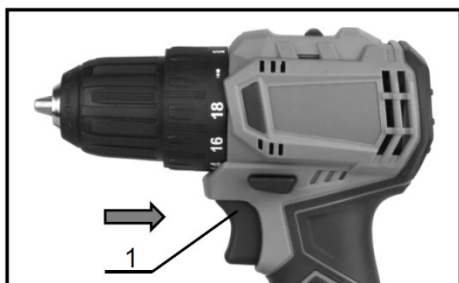

1. Hlavní spínač

PRACOVNÍ SVĚTLO LED

- Po stisknutí hlavního spínače se automaticky rozsvítí pracovní světlo LED. LED světlo svítí po celou dobu stisknutí spínače a zhasne přibližně 5 sekund po uvolnění spínače.
- Pokud se nářadí přehřeje, automaticky se zastaví a kontrolka začne blikat. V takovém případě uvolněte spoušť. Kontrolka se okamžitě vypne.
- K otření nečistot z čočky světla použijte suchý hadřík. Dávejte pozor, abyste čočku světla nepoškrábali, jinak by se mohlo snížit osvětlení.

POZOR!

- Nikdy se nedívejte přímo do pracovního světla, hrozí riziko poškození zraku!

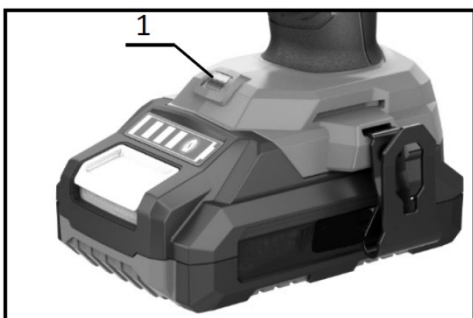

1. LED světlo

PŘEPÍNAČ ZMĚNY SMĚRU OTÁČENÍ

- Stiskněte přepínač ze strany A pro otáčení ve směru hodinových ručiček nebo ze strany B pro otáčení proti směru hodinových ručiček. Pokud je přepínač v neutrální poloze, nelze stisknout spoušť.

1. Přepínač změny směru otáčení

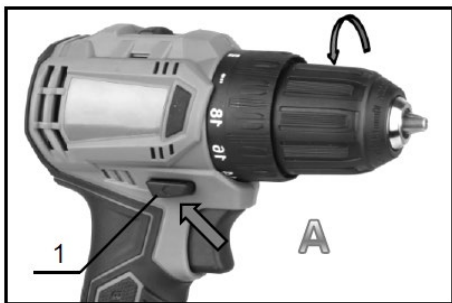

POZOR!

- Před uvedením do provozu vždy zkontrolujte směr otáčení.
- Přepínač pro zpětný chod používejte až po úplném zastavení nářadí. Změna směru otáčení před zastavením nářadí může vést k jeho poškození.
- Pokud zařízení nepoužíváte, vždy nastavte přepínač do neutrální polohy.

PŘEPÍNAČ RYCHLOSTI

- **Hodnota L: Nižší rychlost / vyšší točivý moment**
Ideální pro utahování vrutů nebo vrtání s vrtáky o větších průměrech.
- **Hodnota H: Vyšší rychlost / nižší točivý moment**
Ideální pro vrtání s vrtáky o menších průměrech.

POZOR!

- Změnu nastavení rychlosti provádějte pouze tehdy, je-li zařízení v klidu. Nepřepínejte, dokud se sklíčidlo vrtačky zcela nezastaví. Může dojít k poškození vnitřních komponentů vrtačky.
- Vždy nastavte posuvný přepínač pro změnu rychlosti do správné polohy. Pokud budete s nářadím pracovat s přepínačem pro změnu rychlosti v polovině mezi stranou „L“ a stranou „H“, může dojít k poškození nářadí.

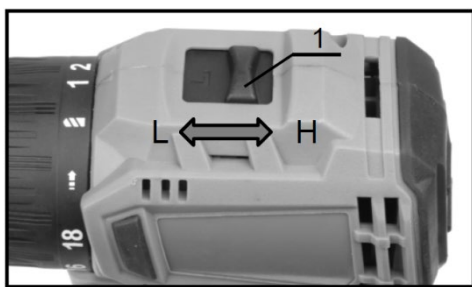

1. Přepínač rychlosti

TIP!



- Pokud se Vám nedaří posunout přepínač do opačné polohy, zkuste mírně pootočit sklíčidlem, popřípadě se ujistěte, že je piktogram pracovního módu (symbol vrtáku) zarovnan na střed šipky na horní straně vrtačky.

NASTAVENÍ TOČIVÉHO MOMENTU

- Pro výběr hodnoty točivého momentu otočte prstencem (1) tak, aby se číslice nebo symbol odpovídající dané hodnotě zarovnal s vyraženou šipkou na horní straně vrtačky.

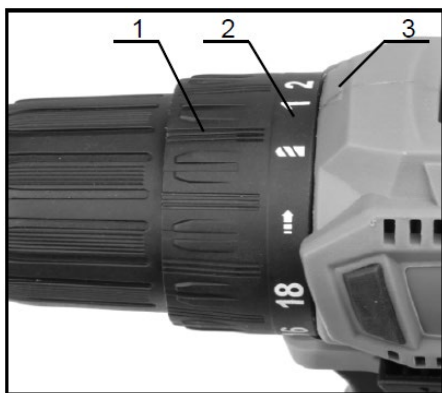

1. Přepínač točivého momentu
2. Symbol pracovního módu
3. Šipka

Číslice „1“ odpovídá nejnižší hodnotě točivého momentu, číslice „18“ odpovídá hodnotě nejvyšší. Uvedené číslice nicméně neodpovídají hodnotám v „Nm“ – tzn. Hodnota „1“ na přepínači nerovná se „1 Nm“.

Vhodné nastavení utahovacího nebo povolovacího momentu si vyzkoušejte na cvičném vrutu/obrobku, popřípadě postupujte od menších hodnot po vyšší, dokud nedosáhnete optimálního nastavení.

VLOŽENÍ / VYJMUTÍ PRACOVNÍHO NÁSTROJE

Sklíčidlo (1) slouží pro upínání nejrůznějších pracovních nástrojů. Výhodou rychloupínacího sklíčidla, kterým tato vrtačka disponuje, je možnost upínat nástroje bez použití speciálních klíčů nebo dalšího nářadí.

- Otáčejte sklíčidlem směrem **doprava** (3 - proti směru hodinových ručiček), čímž dojde k roztažení čelistí sklíčidla. Otáčejte sklíčidlem dále, dokud mezi čelistmi nevznikne dostatečný prostor pro vložení daného nástroje (vrták, bit, držák bitů apod.).
- Vložte nástroj a pro jeho upevnění otáčejte sklíčidlem naopak zpět směrem **vlevo** (2 – ve směru hodinových ručiček), až dokud neucítíte mírný odpor - poté ještě pevně dotáhněte.

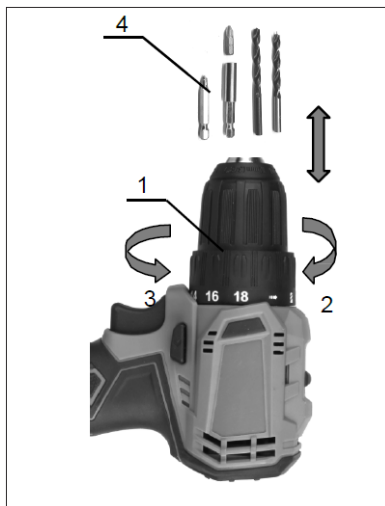

1. Sklíčidlo
2. Směr pro utažení sklíčidla
3. Směr pro uvolnění sklíčidla
4. Pracovní nástroj



- I když nástroj ve sklíčidle dotáhnete plně a vší silou, ještě stále není **uzamčený** a při práci může teoreticky dojít k jeho uvolnění. Pro uzamčení nástroje ve sklíčidle otáčejte proti směru hodinových ručiček a utahujte, dokud neuslyšíte charakteristické „cvakání“. Dotáhněte sklíčidlo co nejdále je to možné a poté jím lehce otočte zpět na druhou stranu, dokud zřetelně neuslyšíte **jedno konkrétní „cvaknutí“**. Nyní je nástroj ve sklíčidle uzamčený a vrtačka plně připravena k práci.

INSTALACE SPONY

- Spona je vhodná pro dočasné zavěšení nástroje např. za pracovní opasek, popruh apod.
- Sponu lze nainstalovat na pravou stranu patice vrtačky.
- Chcete-li sponu nainstalovat, vložte ji do drážky v těle vrtačky a poté zajistěte šroubem (viz obrázek níže).
- Chcete-li sponu sejmut, uvolněte šroub a sponu jednoduše odstraňte.

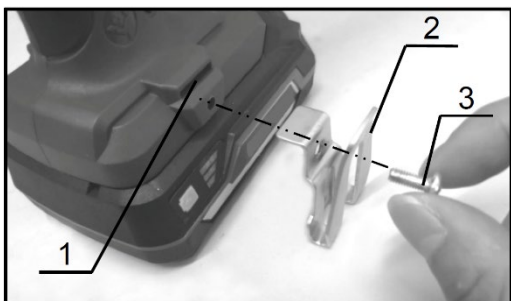

1. Drážka
2. Spona
3. Šroub

SPRÁVNÉ ZACHÁZENÍ S VRTAČKOU

- Držte nástroj pevně jednou rukou za rukojeť a druhou rukou za spodní část akumulátoru pro pevný a bezpečný úchop zařízení.



1. Větrací otvory

POZOR!

- Snažte se během používání nezakrývat rukou větrací otvory. Mohlo by dojít k přehřátí přístroje.

ŠROUBOVÁNÍ VRUTŮ

Vyberte bit se stejným typem pohonu, jako u zvoleného vrtu. Na výběr je mnoho velikostí běžných i speciálních typů pohonu, jako jsou *PH*, *PZ*, *PL*, *TORX*, *šestihran*, *čtyřhran* apod.

Umístěte hrot bitu do hlavy šroubu a s citem zatlačte na nástroj. Stiskněte mírně spoušť a poté postupně zvyšujte rychlost dle potřeby při zachování stálého tlaku na spojovací materiál. Jakmile je vrt dotážen a dojde k sepnutí momentové spojky, uvolněte spoušť a zkontrolujte dotažení vrtu.

Při šroubování vrutu do dřeva předvrtejte vodící otvor o velikosti 2/3 průměru vrutu. Usnadní to samotné zapuštění vrutu do materiálu a ve velké míře zabrání rozlomení nebo poškození materiálu.

VRTÁNÍ

Otočte prstencem tak, aby byla šipka na horní straně vrtačky zarovnaná se symbolem *vrtačky*.

Při vrtání do **dřeva** dosáhnete nejlepších výsledků za použití vrtáků do dřeva vybavených středícím hrotem/trnem. Středící hrot usnadňuje a zpřesňuje vrtání obrobku. Existuje velké množství druhů vrtáků do dřeva s rozličnými průměry, typy šroubovice, geometrií, délkami apod.

Při vrtání do **kovu** se snažte zabránit sklouznutí vrtáku při zakládání otvoru. Použijte důlčík a naznačte střed vrtaného otvoru. Umístěte hrot vrtáku do vyznačeného místa a začněte vrtat. Při vrtání kovů používejte vodu nebo vhodné řezné oleje. Výjimkou jsou železo a mosaz, které by měly být vrtány nasucho.

POZOR!

- Zvýšeným tlakem na nástroj se rychlost vrtání nezvýší. Ve skutečnosti může tento nadměrný tlak způsobit poškození vrtáku, snížení výkonu nástroje a zkrácení jeho životnosti.
- Držte vrtačku pevně a buďte opatrní zejména tehdy, když vrták začne pronikat do obrobku. V okamžiku vyvrtání otvoru je na nástroj/vrták vyvíjena velká síla.
- Zaseknutý vrták lze zpravidla odstranit z otvoru přepnutím přepínače do polohy zpětného chodu. Držte vrtačku pevně, může se dojít k velmi rychlému uvolnění zaseknutého vrtáku.
- Vždy upevněte obrobky ve svěráku, zajistěte vhodnými svěrkami nebo jiným odpovídajícím způsobem.

KVALIFIKACE

Pro manipulaci a obsluhu s tímto zařízením není třeba žádné speciální kvalifikace ani proškolení. Je ovšem nutné bez výjimky nastudovat a dodržovat všechny pokyny, uvedené v tomto návodu k použití a všechna další, toho času platná bezpečnostní opatření, spojená s místem, na kterém má být toto zařízení používáno.

ZBYTKOVÁ RIZIKA

- Používejte adekvátní ochranné pomůcky, jako jsou brýle, obličejové štíty, rukavice, vhodná obuv a oblečení apod.
- Nikdy neodstraňujte ochranné kryty a jiné permanentní bezpečnostní prvky. Může dojít k vážnému zranění.
- Před spuštěním zařízení zkontrolujte oblast, na které budete se zařízením manipulovat a odstraňte z této oblasti všechny nebezpečné a nevhodné předměty. Ujistěte se, že jsou všechny komponenty správně nainstalovány a připevněny.
- Nedostatečné osvětlení při práci zvyšuje riziko úrazu. Zajistěte, aby bylo při práci se zařízením pracoviště dostatečně osvětleno.

8. ČIŠTĚNÍ A ÚDRŽBA



ÚDRŽBA

- Nikdy nepoužívejte benzín, ředidla, alkohol nebo podobné látky. Mohou způsobit změnu barvy zařízení, deformace nebo praskliny.
- Pro zachování výrobku v bezpečném a spolehlivém stavu, všechny opravy smí být prováděny pouze výrobcem zařízení nebo autorizovaným servisním centrem a musí být používány vždy pouze originální náhradní díly.

POZOR!



- Před prováděním kontroly či údržby zařízení se vždy se ujistěte, že je zařízení vypnuto a akumulátor odpojen.

ŽIVOTNOST

Životnost produktu do značné míry závisí na intenzitě používání a řádném dodržování pokynů uvedených v tomto návodu k použití (dodržování těchto pokynů optimalizuje životnost produktu). Pokud je aku vrtačka bezuhlíková vadná, musí být odstavena z provozu a zřetelně označena jako zakázaná pro další použití nebo do sjednání nápravy.

LIKVIDACE



DBEJTE VŠECH PLATNÝCH EKOLOGICKÝCH PŘEDPISŮ!

Při závěrečném vyřazení zařízení z provozu (po skončení jeho životnosti) mějte na paměti zájem a hledisko ochrany životního prostředí a recyklační možnosti (obecně):

- Zlikvidujte potenciálně nebezpečné odpady (např. elektroniku, povrchově upravené komponenty apod) podle předpisů, oddělte plastové materiály a nabídněte je pro vhodnou recyklaci. Oddělte kovové části podle typu pro šrotování.
- Je nutné, aby se majitel zařízení při odstraňování (zneškodňování) odpadů z hlediska péče o zdravé životní podmínky a ochrany životního prostředí řídil zákonem o odpadech. Je tedy nutné, aby vzniklé odpady nabídl provozovatelům zařízení ke zneškodňování odpadů. Jedná se zejména o kovy, maziva, umělé hmoty atd.

V případě likvidace odpadu v rámci EU je základní rámec politiky EU v oblasti odpadového hospodářství dán směrnicí Rady 75/442/EHS o odpadech ve znění úprav směrnice Rady 91/156/EHS o odpadech. Likvidace odpadu mimo území České republiky se řídí obecně závaznými právními předpisy příslušného státu, ve kterém je likvidace prováděna.

9. PŘÍSLUŠENSTVÍ

Kup si naše příslušenství!

Použití jakéhokoli neoriginálního příslušenství nebo nástavců třetích stran může představovat riziko zranění osob nebo poškození majetku. Používejte příslušenství nebo nástavce pouze k uvedenému účelu. Pokud potřebujete pomoci s dalšími podrobnostmi ohledně vhodného příslušenství, požádejte prodejce nebo výrobce tohoto zařízení.

Následující položky sice nemusí být součástí balení, ale mohly by se vám hodit:

- Originální náhradní díly
- Li-Ion baterie a nabíječky
- Vrtáky
- Bity
- Držáky bitů
- Sukovníky
- Vykružovací korunky
- Stopkové kartáče

10. PROHLÁŠENÍ O SHODĚ



ES PROHLÁŠENÍ O SHODĚ



Podle: zákona č.22/1997 Sb. ve znění změn, NV 176/2008 Sb. ve znění změn a evropské směrnice EU 2006/42/ES.

ZAŘÍZENÍ (VÝROBEK) NÁZEV:	Aku vrtačka 2v1 bezuhlíková 18 V, 45 Nm (+ baterie 2.0 Ah + nabíječka 2.4 A + box)
TYP:	XT102806 (XT102866E)
PROVEDENÍ (JINÁ SPECIFIKACE):	LCD787-7S (LCD787-7S-1800, LCD787-7S-2000, LCD787-7SC-1800, LCD787-7SC-2000)
EVIDENČNÍ - VÝROBNÍ ČÍSLO:	
VÝROBCE	
NÁZEV:	XTline s.r.o.
ADRESA:	Ruda 175, 59401 RUDA
IČ:	26246937
DIČ CZ:	26246937

prohlašuje výhradně na vlastní zodpovědnost, že níže uvedené zařízení splňuje všechna příslušná ustanovení předmětných předpisů Evropského společenství:

EU 2006/42/ES - NV č. 176/2008 Sb., o technických požadavcích na strojní zařízení (dle přílohy II A), ve znění NV č. 170/2011 Sb., NV č. 229/2012 Sb. a NV č. 320/2017 Sb.

EU 2014/35/EU - NV č. 118/2016 Sb., o harmonizaci právních předpisů členských států týkajících se dodávání elektrických zařízení určených pro používání v určitých mezích napětí na trh

EU 2014/30/EU - NV č. 117/2016 Sb., o harmonizaci právních předpisů členských států týkajících se elektromagnetické kompatibility

EU 2015/863/EU - NV č. 481/2012 Sb., kterou se mění příloha II směrnice Evropského parlamentu a Rady EU 2011/65/EU, RoHS o omezení používání některých nebezpečných látek v elektrických a elektronických zařízeních

EU 2000/14/EU, 2005/88/EU - NV č. 9/2002 Sb., kterým se stanoví technické požadavky na výrobky z hlediska emisí hluku, ve znění NV č. 342/2003 Sb. a NV č. 198/2006 Sb. a příslušným předpisům a normám, které z těchto nařízení (směrnic) vyplývají.

POPIS	FUNKCE
Zařízení se skládá: z elektrických pohonů, z elektroniky a z konstrukce. Hluk: $L_{pA}=87,1$ a $89,8$ dB(A), $L_{wA}=95,1$ a $97,8$ dB(A) Vibration: $a_{hw}=6,251$ a $5,76$ $m \cdot s^{-2}$	Zařízení je určeno: jako aku vrtačka.

Seznam použitých technických předpisů a harmonizovaných norem

ČSN EN ISO 12100; Bezpečnost strojních zařízení - Všeobecné zásady pro konstrukci - Posouzení rizika a snižování rizika ; účinnost normy: 2011-07-01 ;
ČSN EN ISO 20607; Bezpečnost strojních zařízení - Návod k používání - Obecné principy pro návrh ; účinnost normy: 2021-02-01 ;
ČSN EN ISO 13857; Bezpečnost strojních zařízení - Bezpečné vzdálenosti k zamezení dosahu do nebezpečných prostorů horními a dolními končetinami ; účinnost normy: 2022-10-01 ;
ČSN EN 1005-3+A1; Bezpečnost strojních zařízení - Fyzická výkonnost člověka - Část 3: Doporučené mezní síly pro obsluhu strojních zařízení ; účinnost normy: 2009-05-01 ;
ČSN EN ISO 13854; Bezpečnost strojních zařízení - Nejmenší mezery k zamezení stlačení částí lidského těla ; účinnost normy: 2021-02-01 ;
ČSN EN ISO 14118; Bezpečnost strojních zařízení - Zamezení neočekávanému spuštění ; účinnost normy: 2019-01-01 ;
ČSN EN ISO 14120; Bezpečnost strojních zařízení - Ochranné kryty - Obecné požadavky pro konstrukci a výrobu pevných a pohyblivých ochranných krytů ; účinnost normy: 2017-02-01 ;
ČSN ISO 3864-1; Grafické značky - Bezpečnostní barvy a bezpečnostní značky - Část 1: Zásady navrhování bezpečnostních značek a bezpečnostního značení ; účinnost normy: 2013-01-01 ;
ČSN ISO 3864-3; Grafické značky - Bezpečnostní barvy a bezpečnostní značky - Část 3: Zásady navrhování grafických značek pro použití v bezpečnostních značkách ; účinnost normy: 2013-01-01 ;
ČSN EN 894-1+A1; změny:A1:2017,A11:2020,A2:2021 ; Bezpečnost strojních zařízení - Ergonomické požadavky pro navrhování sdělovačů a ovládačů - Část 1: Všeobecné zásady interakcí člověka se sdělovači a ovládači ; účinnost normy: 2009-06-01
ČSN EN 894-2+A1; změny:A1:2017,A11:2020,A2:2021 ; Bezpečnost strojních zařízení - Ergonomické požadavky pro navrhování sdělovačů a ovládačů - Část 2: Sdělovače ; účinnost normy: 2009-06-01
ČSN EN 894-3+A1; změny:A1:2017,A11:2020,A2:2021 ; Bezpečnost strojních zařízení - Ergonomické požadavky pro navrhování sdělovačů a ovládačů - Část 3: Ovládače ; účinnost normy: 2009-06-01
ČSN EN 894-4; změny:A1:2017,A11:2020,A2:2021 ; Bezpečnost strojních zařízení - Ergonomické požadavky pro navrhování sdělovačů a ovládačů - Část 4: Umístění a uspořádání sdělovačů a ovládačů ; účinnost normy: 2011-02-01
ČSN EN IEC 63000; změny:A1:2017,A11:2020,A2:2021 ; Technická dokumentace k posuzování elektrických a elektronických produktů z hlediska omezení nebezpečných látek ; účinnost normy: 2019-05-01
ČSN EN 62321-1; změny:A1:2017,A11:2020,A2:2021 ; Stanovení některých látek v elektrotechnických výrobcích - Část 1: Úvod a přehled ; účinnost normy: 2014-02-01
ČSN EN ISO 11200; změny:A1 7.20 ; Akustika - Hluk vyzařovaný stroji a zařízeními - Návod pro používání základních norem pro určování hladin emisního akustického tlaku na stanovišti obsluhy a dalších stanovených místech ; účinnost normy: 2015-02-01
ČSN EN IEC 55014-1 ed. 5; Elektromagnetická kompatibilita - Požadavky na spotřebiče pro domácnost, elektrické nářadí a podobné přístroje - Část 1: Emise ; účinnost normy: 2021-10-01 ;
ČSN EN IEC 55014-2 ed. 3; Elektromagnetická kompatibilita - Požadavky na spotřebiče pro domácnost, elektrické nářadí a podobné přístroje - Část 2: Odolnost - Norma skupiny výrobků ; účinnost normy: 2021-10-01 ;
ČSN EN 62841-1; změny:A11 10.22 ; Elektromechanické ruční nářadí, přenosné nářadí a žací a zahradní stroje - Bezpečnost - Část 1: Obecné požadavky ; účinnost normy: 2016-06-01
ČSN EN 62841-2-1; změny:A11 12.19, A1 3.23, A12 3.23 ; Elektromechanické ruční nářadí, přenosné nářadí a žací a zahradní stroje - Bezpečnost - Část 2-1: Zvláštní požadavky na ruční vrtačky a příklepové vrtačky ; účinnost normy: 2018-07-01

Zvolený postup posuzování shody

Posouzení shody za stanovených podmínek. Zákon č. 22/1997 Sb., ve znění změn, § 12 odst. 3, písm. a)
Dle přílohy č. II k nařízení vlády č. 176/2008 Sb. bod A ve znění změn.

Jméno, adresu a identifikační číslo notifikované osoby, která provedla ES přezkoušení typu a číslo certifikátu ES přezkoušení typu.

Na uvedené zařízení se nevztahuje povinné přezkoušení typu autorizovanou zkušebnou.
Osoba pověřená kompletací technické dokumentace Ing. Petr Vrána, kancelář - 61400 Brno, Proškovo nám. 21

Údaje o totožnosti osoby oprávněné vypracovat prohlášení jménem výrobce nebo jeho oprávněného zástupce a její podpis.

místo:	RUDA	Jméno:	Funkce:	Podpis:
datum:	16.09.2025	Michal Duben	jednatel	



DECLARATION OF CONFORMITY
DÉCLARATION DE CONFORMITÉ
KONFORMITÄTSERKLÄRUNG

ENGLAND



FRANCE

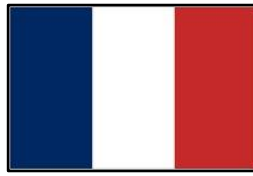

DEUTSCHLAND



XTLINE S.R.O.
59401 RUDA, RUDA 175
CZECH REPUBLIC

declare that the product

déclarer que le produit

erklären, dass das Produkt

XT102806 (XT102866E) /serial number:

complies with the relevant EC Directives:

Technical requirements for machinery- 2006/42/ES -
 Low Voltage- 2014/35/EU -
 Electromagnetic compatibility- 2014/30/EU -
 The technical requirements for products in terms of noise
 emissions- 2000/14/EU, 2005/88/EU -
 RoHS - Restriction on the use of certain hazardous
 substances in electrical and electronic equipment-
 2015/863/EU -
 CE mark- 93/68/EEC -

**est conforme aux directives communautaires
 pertinentes:**

Exigences techniques pour les machines- 2006/42/ES -
 Low Voltage- 2014/35/EU -
 compatibilité électromagnétique- 2014/30/EU -
 Les exigences techniques pour les produits en termes
 d'émissions sonores- 2000/14/EU, 2005/88/EU -
 RoHS - Restriction sur l'utilisation de certaines substances
 dangereuses dans les équipements électriques et
 électroniques- 2015/863/EU -
 marque CE- 93/68/EEC -

entspricht den einschlägigen EG-Richtlinien:

Technische Anforderungen für Maschinen- 2006/42/ES -
 Low Voltage- 2014/35/EU -
 Elektromagnetische Verträglichkeit- 2014/30/EU -
 Die technischen Anforderungen an Produkte in Bezug auf
 Lärmemissionen- 2000/14/EU, 2005/88/EU -
 RoHS - Beschränkung der Verwendung bestimmter
 gefährlicher Stoffe in Elektro- und Elektronikgeräten-
 2015/863/EU -
 CE-Zeichen- 93/68/EEC -

**Conformity assessment carried out by an authorized
 laboratory. The certificate number.**

The device is not subject to the type testing

**Évaluation de la conformité effectuée par un
 laboratoire agréé. Le numéro de certificat.**

Le dispositif est pas soumis à l'essai de type

**Konformitätsbewertung durchgeführt von einem
 autorisierten Labor aus. Die Zertifikat-Nummer.**

Das Gerät ist nicht abhängig von der Typprüfung

European standards

normes européennes

Europäische Normen

EN ISO 12100; Safety of machinery - General principles for design - Risk assessment and risk reduction; effectiveness of the standard: 2011-07-01
 EN ISO 20607; Safety of machinery - Instruction handbook - General drafting principles; effectiveness of the standard: 2021-02-01
 EN ISO 13857; Safety of machinery - Safety distances to prevent hazard zones being reached by upper and lower limbs; effectiveness of the standard: 2022-10-01
 EN 1005-3+A1; Safety of machinery - Human physical performance - Part 3: Recommended force limits for machinery operation; effectiveness of the standard: 2009-05-01
 EN ISO 13854; Safety of machinery - Minimum gaps to avoid crushing of parts of the human body; effectiveness of the standard: 2021-02-01
 EN ISO 14118; Safety of machinery - Prevention of unexpected start-up; effectiveness of the standard: 2019-01-01
 EN ISO 14120; Safety of machinery - Guards - General requirements for the design and construction of fixed and movable guards; effectiveness of the standard: 2017-02-01
 ISO 3864-1; Graphical symbols - Safety colours and safety signs - Part 1: Design principles for safety signs and safety markings; effectiveness of the standard: 2013-01-01
 ISO 3864-3; Graphical symbols - Safety colours and safety signs - Part 3: Design principles for graphical symbols for use in safety signs; effectiveness of the standard: 2013-01-01
 EN 894-1+A1; changes:A1:2017,A11:2020,A2:2021,, Safety of machinery - Ergonomic requirements for the design of displays and control actuators - Part 1: General principles for human interactions with displays and control actuators; effectiveness of the standard: 2009-06-01
 EN 894-2+A1; changes:A1:2017,A11:2020,A2:2021,, Safety of machinery - Ergonomic requirements for the design of displays and control actuators - Part 2: Displays; effectiveness of the standard: 2009-06-01
 EN 894-3+A1; changes:A1:2017,A11:2020,A2:2021,, Safety of machinery - Ergonomic requirements for the design of displays and control actuators - Part 3: Control actuators; effectiveness of the standard: 2009-06-01
 EN 894-4; changes:A1:2017,A11:2020,A2:2021,, Safety of machinery - Ergonomics requirements for the design of displays and control actuators - Part 4: Location and arrangement of displays and control actuators; effectiveness of the standard: 2011-02-01
 EN IEC 63000; changes:A1:2017,A11:2020,A2:2021,, Technical documentation for the assessment of electrical and electronic products with respect to the restriction of hazardous substances; effectiveness of the standard: 2019-05-01
 EN 62321-1; changes:A1:2017,A11:2020,A2:2021,, Determination of certain substances in electrotechnical products - Part 1: Introduction and overview; effectiveness of the standard: 2014-02-01
 EN ISO 11200; changes:A1 7.20, Acoustics - Noise emitted by machinery and equipment - Guidelines for the use of basic standards for the determination of emission sound pressure levels at a work station and at other specified positions; effectiveness of the standard: 2015-02-01
 EN IEC 55014-1 ed. 5; Electromagnetic compatibility - Requirements for household appliances, electric tools and similar apparatus - Part 1: Emission; effectiveness of the standard: 2021-10-01
 EN IEC 55014-2 ed. 3; Electromagnetic compatibility - Requirements for household appliances, electric tools and similar apparatus - Part 2: Immunity - Product family standard; effectiveness of the standard: 2021-10-01
 EN 62841-1; changes:A11 10.22, Electric motor-operated hand-held tools, transportable tools and lawn and garden machinery - Safety - Part 1: General requirements; effectiveness of the standard: 2016-06-01
 EN 62841-2-1; changes:A11 12.19, A1 3.23, A12 3.23, Electric motor-operated hand-held tools, transportable tools and lawn and garden machinery - Safety - Part 2-1: Particular requirements for hand-held drills and impact drills; effectiveness of the standard: 2018-07-01

**Declares that the (product) complies with all
 relevant provisions of this Directive**

**Person authorized to complete the technical
 documentation (according to Annex No. VII point A):**

**Déclare que le (produit) est conforme à toutes les
 dispositions pertinentes de la présente directive
 Personne autorisée à remplir la documentation
 technique (conformément à l'annexe n ° VII, point
 A):**

**Erklärt, dass das (Produkt) mit allen einschlägigen
 Bestimmungen dieser Richtlinie entsprechen,
 Person, die zur Vervollständigung der technischen
 Dokumentation befugt ist (gemäß Anhang Nr. VII
 Punkt A):**

AKPTESTING - Ing. Petr Vrána, 614 00 BRNO, Proškovo nám. 21, ČESKÁ REPUBLIKA

number of technical documentation:

nombre de documents techniques:

Anzahl der technischen Dokumentation:

BCW 99 - 7596

**Identification of the person empowered to draw up
 the declaration on behalf of the manufacturer or his
 authorized representative and its signature.**

**Identification de la personne habilitée à établir la
 déclaration au nom du fabricant ou de son
 mandataire et sa signature.**

**Identifizierung der Person, die befugt ist, die
 Erklärung im Namen des Herstellers oder seines
 Bevollmächtigten und dessen Unterschrift zu
 erstellen.**

16.09.2025

11. SEZNAM DÍLŮ

	CZ	SK	PL	EN
1	šroub (TRX)	skrutka (TRX)	śruba (TRX)	torx recess pan head ST screw
2	šroub (PH)	skrutka (PH)	śruba (PH)	cross recess pan head screw
3	spona na opasek	spona na opasok	zaczep do paska	belt hook
4	boční plastový kryt (levý + pravý)	bočný plastový kryt (ľavý + pravý)	plastikowa osłona boczna (lewa + prawa)	housing support cover
5	krytka LED	krytka LED	osłona diody LED	LED cover
6	svorkovnice	svorkovnica	blok zacisków	connect block
7	PCB (obvodová deska)	PCB (obvodová doska)	plytka drukowana (PCB)	PCB control board
8	matice	matica	nakrętka	type non-metalic insert hexagonal lockt nut
9	hlavní spínač	hlavný spínač	wyłącznik główny	main switch
10	přepínač změny směru	prepínač zmeny smeru	przełącznik zmiany kierunku	forward reverse button
11	pružina přepínače změny směru	pružina prepínača zmeny smeru	sprężyna przełącznika kierunku	spring leaf
12	přepínač rychlosti	prepínač rýchlosti	selektor prędkości	shifter button
13	pružina přepínače rychlosti	pružina prepínača rýchlosti	sprężyna selektora prędkości	shifter spring
14	sestava spojky	zostava spojky	zespół sprzęgła	clutch housing assembly
1401	uložení spojky	ulożenie spojky	łożysko sprzęgła	clutch housing
1402	kuličkové ložisko (6800-2RS)	guličkové ložisko (6800-2RS)	łożysko kulkowe (6800-2RS)	deep groove ball bearing
1403	o-kroužek (9,8x3,1)	o-krúžok (9,8x3,1)	pierścień uszczelniający (9,8x3,1)	o-ring
1404	pojistný kroužek - typ B	poistný krúžok - typ B	pierścień osadczy - typ B	external retaining ring - type B
1405	podložka (10,6x14,4x1)	podložka (10,6x14,4x1)	podkładka (10,6x14,4x1)	washer
1406	výstupní hřídel	výstupný hriadeľ	walek wyjściowy	output shaft
15	pružinová podložka (26,5x39,5x1,5)	pružinová podložka (26,5x39,5x1,5)	podkładka sprężysta (26,5x39,5x1,5)	spring washer
16	pružina spojky	pružina spojky	sprężyna sprzęgła	clutch spring
17	plastová vložka	plastová vložka	wkładka plastikowa	plastic screw
18	otočný prstenec nastavení točivého momentu	otočný prstenec nastavenia krútiaceho momentu	pierścień obrotowy regulacji momentu obrotowego	torque sleeve
19	přední kryt	predný kryt	pokrywa przednia	cover plate
20	odnímatelné rychlosklíčidlo	odnímateľné rýchlosklúčovadlo	wyjmowany uchwyt bezkluczowy	drill chuck metal 0.8-10 mm
21	sestava motoru (brushless)	zostava motora (brushless)	zespół silnika	motor assembly
2101	rotor	rotor	wirnik	brushless rotor 18 V
2102	pastorek rotoru	pastorok rotora	zębnik wirnika	motor pinion
22	stator	stator	stojan	brushless stator 18 V
23	převodovka	prevodovka	skrzynia biegów	gear box
24	pružina převodovky	pružina prevodovky	sprężyna skrzyni biegów	shifter wire
25	primární planetové kolo	primárne planétové koleso	pierwotne koło planetarne	primary planetary gear
26	středové kolo	stredové koleso	koło centralne	dual gear
27	vnitřní věnec převodovky	vnútorný veniec prevodovky	pierścień zębaty wewnętrzny	shift ring gear
28	sekundární planetové kolo	sekundárne planétové koleso	wtórne koło planetarne	secondary planetary gear
29	sekundární středové kolo	sekundárne stredové koleso	wtórne koło centralne	secondary sun gear
30	podložka (30,3x39,7x2)	podložka (30,3x39,7x2)	podkładka (30,3x39,7x2)	washer
31	těsnění (13x39x0,4)	tesnenie (13x39x0,4)	uszczelka (13x39x0,4)	large gasket

32	přední ozubený věnec	predný ozubený veniec	przednie koło pierścieniowe	third stage internal gear ring
33	terciální planetové kolo	terciálne planétové kolo	wtórne koło planetarne	third stage planetary gear
34	aretační čep hřídele	aretačný čap hriadeľa	kołek blokujący wał	spindle lock frame
35	čep (3,55x4,65)	čap (3,55x4,65)	kołek (3,55x4,65)	pin
36	pojistný kroužek (15,7x25,35x5,1)	poistný krúžok (15,7x25,35x5,1)	pierścień ustalający (15,7x25,35x5,1)	lock ring
37	podložka (10,8x21x0,5)	podložka (10,8x21x0,5)	podkładka	washer
38	ocelová kulička (ø4,5)	ocelová guľička (ø4,5)	kulka stalowa (ø4,5)	steel ball
39	sestava převodovky	zostava prevodovky	zespół skrzyni biegów	gearbox assembly

12. TECHNICKÝ ROZKRES

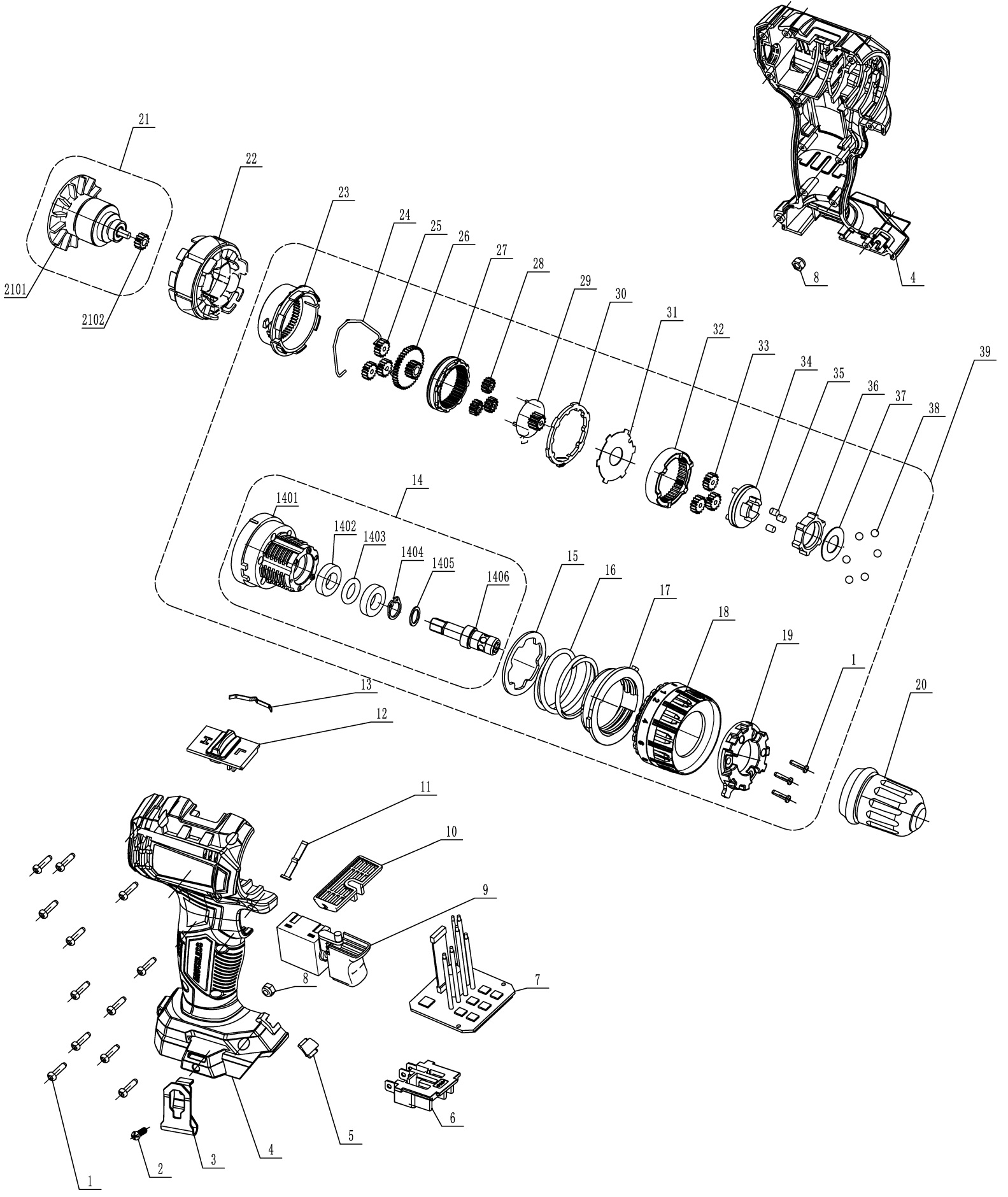

13. O FIRMĚ

Naše firma dodává ruční, elektrické a Aku nářadí do sítě specializovaných prodejen a stavebnin – malých a středně velkých železářství s přátelským a profesionálním personálem, a také přímo do rukou řemeslníků a odborných firem různých oborů a zaměření.

Zakládáme si na tom, aby naše nářadí spolehlivě sloužilo a aby práce s ním byla za odměnu. Nic nepotěší více než vidět, jak pod šikovnými rukama vzniká výjimečný projekt. A pokud je řeč o šikovných rukou, jsme hrdí na to, že veškeré příslušenství a náhradní díly k našim produktům jsou plně dostupné na území České republiky a veškerý servis tak probíhá přímo pod naší taktovkou a věnují se mu zkušenými odborníci.

Jak naše produkty dělíme? V našem širokém sortimentu najdete produkty, které spadají do pěti základních kategorií:

- ❖ **Elektro a Aku nářadí**
- ❖ **Nástroje**
- ❖ **Dílna**
- ❖ **Stavba**
- ❖ **Zahrada**

Každý člen našeho týmu plní své pracovní úkoly svědomitě, profesionálně, kvalitně a tak, jak nejlépe dovede. Odměnou nám jste vy, spokojení zákazníci, řemeslníci a majitelé firem, pro které je radost pracovat s nářadím XTLINE a kteří se ztotožňují s heslem, které razíme:

XTLINE®
PROFESSIONAL TOOLS

Zrozeno pro úspěšné projekty.

Výrobce: XTline s.r.o., Ruda 175, 594 01, Česká republika
www.xtline.cz; info@xtline.com

XTLINE®

PROFESSIONAL TOOLS



**PŮVODNÝ
NÁVOD NA
POUŽITIE**

SK

**AKU VŘTAČKA
2V1
BEZUHLÍKOVÁ
18 V, 45 Nm**



XT102806



XT102866E



XT102806, XT102866E **CE**

Stvorené pre úspešné projekty.

OBSAH

1. POPIS PRODUKTU
 - 1.1 TECHNICKÉ PARAMETRE
2. ÚVOD
3. PIKTOGRAMY A ICH VÝZNAM
4. BEZPEČNOSTNÉ POKYNY
 - 4.1. Elektrická a akumulátorová bezpečnosť
 - 4.2. Bezpečnosť osôb
 - 4.3. Bezpečnosť na pracovisku
 - 4.4. Používanie a starostlivosť o akumulátorové náradie
 - 4.5. Servis a zodpovednosť za vady
 - 4.6. Bezpečnostné pokyny pre akumulátory
 - 4.7. Tipy na zachovanie maximálnej životnosti akumulátora
 - 4.8. Inštalácia a vybratie akumulátora
 - 4.9. Nabíjanie akumulátora
 - 4.10. Ukazovateľ zostávajúcej kapacity akumulátora
 - 4.11. Ochranný systém zariadenia/akumulátora
 - 4.12. Skladovanie akumulátora
 - 4.13. Všeobecné podmienky zodpovednosti za vady tovaru
5. ZAMÝŠLENÉ POUŽITIE
6. FUNKČNÝ POPIS
7. ZOSTAVENIE A OBSLUHA
8. ČISTENIE A ÚDRŽBA
9. PRÍSLUŠENSTVO
10. O FIRME

1. POPIS PRODUKTU

Zmeny v technických údajoch vyhradené. Prípadné obrázky a nákresy môžu byť vďaka neustálemu procesu optimalizácie iba ilustračné. Tlačové chyby vyhradené.

1. Odnímateľné skľučovadlo
2. Upínací šesťhran
3. Nastavenie krútiaceho momentu
4. Prepínač rýchlosti
5. Vetracie otvory
6. Prepínač zmeny smeru otáčania
7. Hlavný spínač
8. Rukoväť
9. Pracovné svetlo LED



1.1 TECHNICKÉ PARAMETRE

Model	LCD787-7S (XT102806)
Napätie	18 V
Otáčky	0-400 / 0-1400 ot/min
Max. krútiaci moment	45 Nm
Nastavenie krútiaceho momentu	18 + 1
Priemer vrtáka	0,8 - 10 mm
Počet rýchlostí	2
Typ motora	BEZUHLÍKOVÝ
Upínanie	rýchlopínacie skľučovadlo / vnútorný šesťhran (1/4")
Smer otáčania	vľavo/vpravo
Hladina akustického tlaku (LpA)	89,9 dB ± 3 dB (A)
Hladina akustického výkonu (LwA)	97,8 dB ± 3 dB (A)
Vibrácie	6,251 m/s ² ± 1,5 m/s ²
Trieda ochrany	II
Krytie	IPX0
Súčasť balenia	odnímateľné rýchlopínacie skľučovadlo
Typ akumulátora	Li-Ion
Hmotnosť bez batérie	0,9 kg

POPIS PRODUKTU



TECHNICKÉ PARAMETRE

Model	LCD787-7SK (XT102866E)
Napätie	18 V
Otáčky	0-400 / 0-1400 ot/min
Max. krútiaci moment	45 Nm
Nastavenie krútiaceho momentu	18 + 1
Priemer vrtáka	0,8 - 10 mm
Počet rýchlostí	2
Typ motora	BEZUHLÍKOVÝ
Upínanie	rýchlopínacie skľučovadlo / vnútorný šesťhran (1/4")
Smer otáčania	vľavo/vpravo
Hladina akustického tlaku (LpA)	89,9 dB ± 3 dB (A)
Hladina akustického výkonu (LwA)	97,8 dB ± 3 dB (A)
Vibrácie	6,251 m/s ² ± 1,5 m/s ²
Trieda ochrany	II
Krytie	IPX0
Súčasť balenia	1x batéria (2.0 Ah), 1x nabíjačka (2.4 A), kufor, odnímateľné rýchlopínacie skľučovadlo
Typ akumulátora	Li-Ion
Hmotnosť bez batérie	0,9 kg

2. ÚVOD

Ďakujeme, že ste si vybrali **Aku vŕtačku 2v1 bezuhlíkovú** od firmy XTline s.r.o. Teší nás to a veríme, že vám naše náradie bude poctivým parťákom pre všetky vaše skvelé projekty!

Tento návod na obsluhu obsahuje technické dáta zariadenia, údaje a pokyny pre jeho zostavenie, transport a informácie týkajúce sa obsluhy a spustenia zariadenia. Tiež slúži ako sprievodca pre prácu so zariadením a môžete tu nájsť tipy a triky pre jednoduchšiu, efektívnejšiu a bezpečnejšiu prácu.

Povinnosťou užívateľa a obsluhy zariadenia je riadne sa zoznámiť s návodom na používanie a všetkými pokynmi, ktoré z tohto návodu vychádzajú. Návod obsahuje dôležité informácie o bezpečnosti práce, údržbe a je nutné ho považovať za neoddeliteľnú súčasť zariadenia. Bezporuchová, bezpečná práca so zariadením a jeho životnosť do značnej miery závisí od jeho správnej a starostlivej údržby a vhodného zaobchádzania so zariadením.

Návod si starostlivo preštudujte a uistite sa, že ste dostatočne porozumeli všetkým bezpečnostným pokynom a varovaniam. Uschovajte ho na bezpečné miesto tak, aby bol v prípade potreby vždy po ruke.

3. PIKTOGRAMY A ICH VÝZNAM



- Všeobecné informácie a pokyny



- Veľmi dôležité informácie a pokyny



- Pozor! Výstraha! Riziko ohrozenia zdravia alebo majetku.



Nebezpečenstvo úrazu elektrickým prúdom!



Nebezpečenstvo vzniku požiaru!



Nebezpečenstvo zachytenia končatín v rotujúcich častiach zariadenia!



Nebezpečenstvo výbuchu!



Nebezpečenstvo znečistenia žieravými látkami!



Nebezpečenstvo vážneho zranenia!



Pozor! Laserové žiarenie!



Používajte ochranu zraku.



Používajte ochranu hlavy.



Používajte ochranu sluchu.



Používajte ochranu tváre.



Používajte ochranné rukavice.



Používajte vhodnú pracovnú obuv.



4. BEZPEČNOSTNÉ POKYNY

4.1 Elektrická a akumulátorová bezpečnosť

- Nevhadzujte akumulátor/y do ohňa. Články môžu explodovať. Pre správnu recykláciu akumulátorov sa informujte na miestnych úradoch.
- Nepokúšajte sa akumulátor/y demontovať alebo ničiť. Uvoľnený elektrolyt je žieravý a môže poleptať kožu alebo poraniť oči. Pri požití je toxický!
- Nenabíjajte akumulátory v daždi, vo vlhkých priestoroch a v poveternostných podmienkach, ktoré sú v rozpore so správnou a bezpečnou manipuláciou s akumulátormi.
- Nemanipulujte s nabíjačkou vrátane jej elektrickej zástrčky a terminálov mokrymi rukami.
- Vyhňte sa nebezpečným prostrediam. Nepoužívajte akumulátorové zariadenia v mokrých alebo vlhkých priestoroch alebo v daždi. Voda, ktorá vnikne do zariadenia, značne zvyšuje riziko úrazu elektrickým prúdom.



4.2 Bezpečnosť osôb

- Pri používaní elektrického náradia buďte obozretní, venujte pozornosť tomu, čo práve robíte, sústreďte sa a triezvo uvažujte. Nepracujte s elektrickým náradím, ak ste unavení alebo ak ste pod vplyvom drog, alkoholu alebo liekov. Chvíľková nepozornosť pri používaní elektrického náradia môže viesť k vážnemu poraneniu osôb.
- Používajte adekvátne ochranné pomôcky, ako sú ochranu zraku, sluchu, tvárová maska, štít alebo respirátor, bezpečnostná pracovná obuv s protišmykovou úpravou, tvrdá pokrývka hlavy, rukavice a vhodný odev. Všetko používajte v súlade s podmienkami bezpečnej práce, ktoré znižujú nebezpečenstvo poranenia osôb.
- Vyvarujte sa neúmyselného spustenia. Uistite sa, že je hlavný spínač pri zapájaní akumulátora alebo pripojení zariadenia k zdroju elektrického napätia vypnutý. Prenášanie náradia s prstom na spínači alebo zapájanie akumulátora do zariadenia so zapnutým spínačom môžu byť príčinou nehôd.
- Pred spustením náradia odstráňte všetky nastavovacie nástroje a kľúče. Nastavovací

nástroj alebo kľúč, ktorý ponecháte pripevnený k otáčajúcej sa časti elektrického náradia, môže byť príčinou poranenia osôb.

- Vždy udržiavajte stabilný postoj a rovnováhu pre jednoduchšie a bezpečnejšie ovládanie zariadenia v nepredvídaných situáciách.
- Obliekajte sa vhodným spôsobom. Nenoste voľné odevy ani šperky. Dbajte na to, aby boli vaše vlasy, odev a rukavice dostatočne ďaleko od pohybujúcich sa častí zariadenia. Voľné odevy, šperky a dlhé vlasy môžu byť zachytené pohybujúcimi sa časťami a spôsobiť zranenie osôb.
- Ak sú k dispozícii prostriedky na pripojenie zariadenia na odsávanie a zber prachu, zaistite, aby takéto zariadenia boli pripojené a správne používané. Použitie týchto zariadení môže obmedziť nebezpečenstvo spôsobené vznikajúcim prachom.
- Nedovoľte, aby znalosť práce a skúsenosti nadobudnuté s prácou s týmto zariadením viedli k nedodržiavaniu bezpečnostných pokynov. Neopatrná manipulácia so zariadením môže v zlomku sekundy spôsobiť vážne zranenia.



4.3 Bezpečnosť na pracovisku

- Udržujte pracovný priestor v čistote a dobre osvetlený. Neporiadok a nedostatočné osvetlenie pracovného prostredia môžu viesť k úrazom.
- Nepracujte s elektrickým náradím v prítomnosti horľavých kvapalín, plynov alebo prachu. Náradie je zdrojom iskrenia, pri ktorom môže dôjsť k vznieteniu prachu alebo výparov.
- Udržujte ďalšie osoby a deti v dostatočnej vzdialenosti od zariadenia, zatiaľ čo je zariadenie v prevádzke a/alebo spustené. Strata pozornosti môže spôsobiť stratu kontroly nad zariadením a viesť k zraneniu osôb.



4.4 Používanie a starostlivosť o akumulátorové náradie

- Používajte iba nabíjačku uvedenú výrobcom. Nabíjačka, ktorá je vhodná pre jeden typ akumulátora môže znamenať riziko požiaru pri použití s iným akumulátorom.
- Používajte iba zariadenie s pre nich určenými typmi akumulátorov. Použitie nevhodného akumulátora môže znamenať riziko zranenia či požiaru.
- Pokiaľ je akumulátor v nečinnosti, udržiavajte ho v dostatočnej vzdialenosti od iných kovových predmetov, ako sú sponky, mince, kľúče, klince, skrutky a ďalších malých predmetov,

- ktoré by mohli zapríčiniť prepojenie jedného terminálu akumulátora s druhým. Skratovanie akumulátora môže spôsobiť popálenie alebo požiar.
- Pri nevhodnej manipulácii môže dôjsť k úniku kvapaliny z akumulátora. Vyhnite sa kontaktu s touto kvapalinou. V prípade, že ku kontaktu s touto kvapalinou dôjde, umyte zasiahnuté miesto vodou. V prípade, že dôjde k vniknutiu do očí, vyhľadajte lekársku pomoc. Tekutina, ktorá unikne z akumulátora môže spôsobiť podráždenie alebo popálenie.
 - Nepoužívajte poškodený alebo inak upravený akumulátor. Poškodené alebo upravené akumulátory sa môžu správať neočakávaným spôsobom, čo môže mať za následok vznik požiaru, výbuchu alebo zranenia.
 - Nevystavujte akumulátor alebo zariadenie samotnému ohňu a vysokým teplotám. Vystavenie ohňu alebo teplotám presahujúcim 130 °C môže spôsobiť výbuch.
 - Dodržiujte všetky pokyny týkajúce sa nabíjania a nenabíjajte akumulátor mimo teplotného rozpätia stanoveného týmto návodom. Nesprávne nabíjanie alebo nabíjanie mimo stanoveného rozpätia teplôt môže spôsobiť poškodenie akumulátora a zvyšovať riziko vzniku požiaru.
- Nepokúšajte sa akumulátor demontovať ani inak upravovať.
 - V prípade, že dôjde k výraznému skráteniu operačného času akumulátora, ihneď ho odstavte. Môže dôjsť k jeho prehriatiu a prípadnému popáleniu či dokonca výbuchu.
 - Pokiaľ dôjde ku kontaktu elektrolytu akumulátora s vašimi očami, vypláchnite ich čistou vodou a ihneď vyhľadajte lekársku pomoc. Hrozí riziko poškodenia zraku.
 - Neskladujte zariadenie a akumulátor na miestach, kde môže teplota presahovať 50 °C (122 °F).
 - Nepokúšajte sa akumulátor spaľovať, a to ani v prípade, že je značne poškodený či úplne opotrebovaný. Akumulátor môže pri kontakte s ohňom explodovať.
 - Vyvarujte sa pádu akumulátora na zem alebo iného mechanického poškodenia.
 - Nepoužívajte poškodený akumulátor.
 - Vyvarujte sa skratovaniu akumulátora:
 - Nedotýkajte sa terminálov akumulátora akýmikoľvek vodivými materiálmi.
 - Vyhnite sa skladovaniu akumulátora v jednom obale spolu s ďalšími kovovými predmetmi, ako sú klince, mince a pod.
 - Nevystavujte akumulátor vode alebo dažďu. Skratovanie akumulátora môže spôsobiť veľký prítok elektrického prúdu, prehriatiu a prípadné popálenie a poškodenie zariadenia.
 - Lítium-iónové akumulátory sú predmetom legislatívy, týkajúce sa požiadaviek na zaobchádzanie s potenciálne nebezpečnými produktmi. Pre komerčnú prepravu tretími stranami alebo dopravnými spoločnosťami je potrebné dodržiavať špeciálne požiadavky na balenie a označenie týchto produktov. V rámci prípravy na odoslanie tohto typu tovaru je nutné konzultovať detaily týkajúce sa prepravy so špecialistom na prepravu nebezpečného materiálu. Rovnako je potrebné brať do úvahy prípadné ďalšie detaily v rámci nariadenia jednotlivých štátov. Otvorené kontakty zalepte páskou či chráňte iným vhodným spôsobom a zabaľte akumulátor takým spôsobom, aby pri preprave nemohlo dôjsť k jeho uvoľneniu a pohybu.
 - Pri likvidácii akumulátora ho odpojte od zariadenia a odovzdajte ho na bezpečné zberné miesto. Dodržiujte miestne pokyny pre nakladanie s takýmto typom odpadu.
 - Používajte iba akumulátory uvedené výrobcom. Používanie nekompatibilných akumulátorov môže spôsobiť vznik požiaru, nadmerného prehrievania, výbuchu alebo



4.5 Servis a zodpovednosť za vady

- Servis vášho náradia smie vykonávať iba preškolený pracovník stanovený dodávateľom zariadenia a za použitia originálnych náhradných dielov. Tým bude zaistené zachovanie bezpečnosti a správnej funkcie zariadenia.
- V prípade servisu zariadenia používajte výhradne originálne náhradné diely a dodržiajte pokyny v návode na používanie pre správnu údržbu, čistenie a skladovanie produktu. Použitie neoriginálnych náhradných dielov či nedodržiavanie týchto pokynov môžu spôsobiť riziko úrazu osôb alebo poškodenia majetku alebo zánik Vašich práv z prípadných väd, poškodenia alebo nefunkčnosti zariadenia.

4.6 Bezpečnostné pokyny pre akumulátory

- Pred použitím akumulátora si prečítajte všetky pokyny a venujte pozornosť výstražným symbolom na nabíjačke, akumulátore a produkte, ktorý akumulátor využíva.

úniku elektrolytu.

- m) V prípade, že zariadenie nie je dlhšiu dobu používané, akumulátor z neho vyberte.

4.7 Tipy pre zachovanie maximálnej životnosti akumulátora

- a) Nabite akumulátor pred tým, než dôjde k jeho úplnému vybitiu. Pokiaľ si všimnete pokles výkonu zariadenia, prerušte prácu a nechajte akumulátor dobiť.
- b) Nikdy nenabíjajte plne nabitý akumulátor. Prebíjanie skracaie životnosť akumulátora.
- c) Nabíjajte akumulátor pri izbovej teplote v rozmedzí 5 °C – 45 °C. Pred nabíjaním nechajte horúci akumulátor po nevyhnutne dlhú dobu najprv vychladnúť.
- d) Pokiaľ bude akumulátor dlhší čas v nečinnosti (6 mesiacov a dlhšie), nechajte nabiť na 40 – 60% kapacity.

4.8 Inštalácia a vybratie akumulátora

- a) Pred inštaláciou alebo vybratím akumulátora zariadenie vždy najskôr vypnite.
- b) Pri inštalácii a vybratí držte zariadenie a akumulátor pevne. Pokiaľ nebudete držať akumulátor a zariadenie pevne, hrozí jeho vyklznutie a pád, čo môže mať za následok poškodenie zariadenia, akumulátora alebo zranenie osôb.
- c) Vždy nainštalujte akumulátor do zariadenia tak, aby bol zasunutý v plnej dĺžke. Pokiaľ nie je upevnený správne, hrozí jeho uvoľnenie a následný pád zo zariadenia, ktorý môže spôsobiť zranenie obsluhy zariadenia či ďalších osôb.
- d) Nepokúšajte sa inštalovať akumulátor do zariadenia silou. Pokiaľ akumulátor do príslušného slotu nezapadá ľahko, nie je jeho inštalácia vykonávaná správne.
- e) Nezabudnite opätovne uzavrieť ochranný kryt priestoru akumulátora.
- f) Pre vybratie vysuňte akumulátor zo zariadenia, zatiaľ čo držíte stlačené tlačidlo na jeho prednej strane.
- g) Pre inštaláciu akumulátora zarovnajme lištu na akumulátore s drážkou v šasi a zasuňte akumulátor na miesto. Vložte akumulátor čo najďalej je to možné, pokiaľ nebudete počuť cvaknutie.

4.9 Nabíjanie akumulátora

Nová batéria je z výroby už čiastočne nabitá. Avšak pred prvým použitím je nutné nabiť batériu na jej plnú kapacitu, ktorá v prvých nabíjacích cykloch ďalej postupne rastie. Počas tejto fázy odporúčame vyhnúť

sa prudkému vybíjaniu až na minimálnu kapacitu.

Pri nabíjaní batérie dbajte na hodnoty napätia! Hodnota napätia uvedená na zdroji elektrického napätia sa musí zhodovať s hodnotou uvedenou na štítku nabíjačky. Po pripojení nabíjačky k zdroju elektrického napätia sa rozsvieti **zelená** LED kontrolka. Vložte batériu do nabíjačky. Zelená kontrolka zhasne a rozsvieti sa **červená**.

Po úplnom nabití batérie **červená** kontrolka zhasne a znovu sa rozsvieti **zelená**.

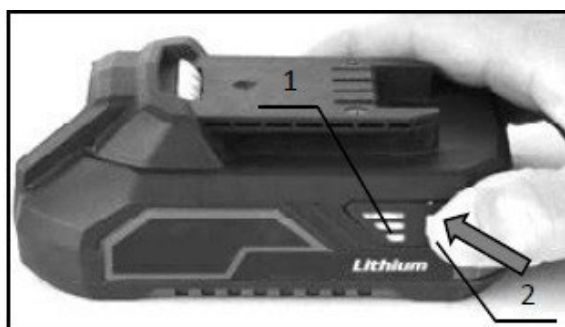

Svetelné kontrolky		Zostávajúca kapacita
Svieti	Nesvieti	
		75% - 100%
		25% - 50%
		10% - 25%

4.10 Ukazovateľ zostávajúcej kapacity akumulátora

Stlačte tlačidlo ukazovateľa kapacity na bočnej strane batérie. Tri LED kontrolky indikujú aktuálny stav úrovne nabitia batérie, a to nasledujúcim spôsobom:

Všetky tri LED kontrolky svietia:

- Batéria je plne nabitá.

Dve LED kontrolky svietia:

- Batéria je dostatočne nabitá.

Jedna LED kontrolka svieti:

- Nízka úroveň nabitia. Nabite batériu.

Všetky tri LED kontrolky blikajú:

Batéria zlyhala a je nefunkčná. Nefunkčnú batériu nenabíjajte a vyradte ju z prevádzky.

V závislosti na podmienkach používania a okolitej teplote sa skutočná úroveň nabitia môže ľahko líšiť od odčítanej hodnoty na

LED ukazovateli.

1. LED ukazovateľ stavu nabitia
2. Tlačidlo ukazovateľa stavu nabitia

4.11 Ochranný systém zariadenia/akumulátora

Zariadenie je vybavené systémom ochrany akumulátora. Tento systém automaticky preruší dodávku elektrickej energie do zariadenia na zaistenie dlhšej životnosti akumulátora. Zariadenie prestane automaticky fungovať v nasledujúcich situáciách:

Ochrana proti preťaženiu

So zariadením je zaobchádzané spôsobom, ktorý vyžaduje dodávku nadmerne vysokých hodnôt elektrického prúdu. V takejto situácii vypnite zariadenie a prerušte pracovný úkon, ktorý preťaženie spôsobil.

Ochrana proti prehriatiu

Ak dôjde k prehriatiu zariadenia/akumulátora, zariadenie automaticky prestane fungovať. V takejto situácii nechajte pred ďalším spustením zariadenia a/alebo akumulátor dostatočne vychladnúť.

Ochrana proti úplnému vybitiu

Ak je zostávajúca kapacita akumulátora príliš nízka, zariadenie sa nespustí. V takom prípade vyberte akumulátor a nechajte ho nabíť.

Akumulátor sa nenabíja

Ak sa akumulátor po vložení do zodpovedajúceho typu nabíjačky nenabíja, skontrolujte nasledujúce:

- Dotykové napätie
- Správny kontakt medzi terminálmi batérie a nabíjačky

Na zaistenie dlhšej životnosti Li-ion batérie odporúčame dobíjať batériu včas, tj. ešte pred jej úplným vybitím. Batérie nechajte dobiť vždy, keď si všimnete klesajúci výkon vášho Aku náradia.

4.12 Skladovanie akumulátora

Akumulátor uchovávajte iba na suchých miestach pri okolitej teplote v rozmedzí 10-30 °C a chráňte ho pred priamym slnečným žiarením, vlhkosťou a mrazom. Akumulátor, ktorý bol uchovávaný pri teplote pod 0 °C po dobu dlhšiu ako 60 minút, by mal byť pred ďalším spustením aklimatizovaný na optimálnu prevádzkovú teplotu. Dlhodobé skladovanie akumulátora pod bodom mrazu alebo časté striedanie teplôt môžu viesť k zníženiu výkonu a životnosti článkov.

4.13. Všeobecné podmienky zodpovednosti za vady tovaru

Spoločnosť XTline s.r.o., IČO: 26246937, so sídlom Ruda 175, 594 01 (ďalej tiež len ako „**XTline**“) v rámci prípadnej zodpovednosti z chybného plnenia podľa zákona č. 89/2012 Zb., Občiansky zákonník, v znení pozdĺž (ďalej tiež len ako „**občiansky zákonník**“) plní všetky svoje stanovené povinnosti k maximálnej spokojnosti svojich zákazníkov.

Spoločnosť XTline tovar dodáva v zodpovedajúcej kvalite riadne a včas, teda bez väd. Ak nie sú zvláštne vlastnosti, funkcie alebo parametre tovaru výslovne vymedzené, potom XTline tovar dodáva na účel viditeľný z príslušnej uzavretej zmluvy, prípadne na účel uvedený alebo prezentovaný v ponuke spoločnosti XTline pri konkrétnom tovare. Ak sa však na tovare vada predsa len vyskytne, má jej zákazník práva z vadného plnenia podľa § 2099 a nasl., najmä § 2106 a § 2107 Občianskeho zákonníka.

Zákazník musí tovar pri prevzatí skontrolovať. Právo zákazníka z chybného plnenia totiž zakladá vada, ktorú má tovar pri jeho odovzdaní, hoci sa prípadne prejaví až neskôr. Pokiaľ sa však jedná o vadu zjavnú (napríklad mechanické poškodenie, nefunkčnosť tovaru a pod.), mala by byť táto skontrolovaná a odhalená čo najskôr. Okrem iného aj preto, aby tovar nebol ďalším používaním viac poškodený, alebo aby nebol právo zákazníka z chybného plnenia ohrozené. Zjavná vada tovaru by potom mala byť uplatnená bez zbytočného odkladu od prevzatia.

Avšak nad rámec zákonných ustanovení spoločnosť XTline predlžuje lehotu na uplatnenie práv z vadného plnenia pre vady skryté u zakúpeného tovaru **na celých 24 mesiacov** počítaných od prevzatia tovaru.

Každý tovar alebo výrobok je však potrebné používať iba spôsobom, pre ktorý bol výrobok určený. Spoločnosť XTline ďalej upozorňuje najmä na to, že:

- a) Servis vášho náradia smie vykonávať iba preškolený pracovník stanovený dodávateľom zariadenia a za použitia originálnych náhradných dielov. Tým bude zaistené zachovanie bezpečnosti a správnej funkcie zariadenia.
- b) V prípade servisu zariadenia používajte výhradne originálne náhradné diely a dodržujte pokyny v návode na používanie pre správnu údržbu, čistenie a skladovanie produktu. Použitie neoriginálnych náhradných dielov či nedodržiavanie týchto pokynov môžu spôsobiť riziko úrazu osôb alebo poškodenia majetku alebo zánik Vašich práv z prípadných väd, poškodenia alebo nefunkčnosti zariadenia.

Reklamácie budú posúdené naším Reklamačným oddelením. Uzané reklamácie potom bezplatne opraví servis spoločnosti XTline. Miestom na uplatnenie reklamácie je sídlo alebo prevádzkareň predajcu, u ktorého bol tovar zakúpený. **Reklamácia, vrátane odstránenia vady, musí byť vybavená bez zbytočného odkladu, najneskôr do 30 dní odo dňa uplatnenia reklamácie, pokiaľ sa predávajúci s kupujúcim nedohodnú inak.** Kupujúci môže uplatniť reklamáciu osobne alebo zaslaním tovaru na reklamáciu prepravnou službou na vlastné náklady v bezpečnom balení a riadne označené. Ďalšou možnosťou je tiež uplatnenie reklamácie prostredníctvom zvlášť vymedzeného programu spoločnosti XTline.

Zásielka musí obsahovať reklamovaný výrobok, predajné dokumenty, predovšetkým originál alebo kópiu predajného dokladu (pozn. aby bolo možné sa presvedčiť, že bolo zariadenie či výrobok skutočne zakúpený u XTline), vyplnený reklamačný list s podrobným popisom závady a kontaktné údaje (spiatočná adresa, telefón, prípadne navyše e-mail).

Vady, ktoré je možné odstrániť, budú opravené v zákonnej lehote 30 dní (dobu je možné po vzájomnej dohode predĺžiť). Po prejavení skrytej vady materiálu do 6 mesiacov od dátumu predaja, ktorú nemožno odstrániť, bude výrobok vymenený za nový (vady, ktoré existovali pri prevzatí tovaru, nie vzniknuté nesprávnym používaním alebo opotrebovaním). Na neodstrániteľné vady a vady, ktoré si je kupujúci schopný opraviť sám, je možné po vzájomnej dohode uplatniť primeranú zľavu z kúpnej ceny.

Nárok na reklamáciu, a teda nárok z chybného plnenia naopak zaniká, ak:

- Bol výrobok používaný a udržiavaný v rozpore s pokynmi v návode na použitie, v iných podmienkach alebo na iné účely, než na ktoré je určený, alebo poškodený používaním neoriginálnych náhradných dielov, nevhodných alebo nekvalitných mazív a pod.
- Bol výrobok poškodený pôsobením vonkajších mechanických, teplotných, chemických či iných nepredvídateľných vplyvov.
- Bolo zariadenie poškodené nevhodným skladovaním, manipuláciou, čistením alebo údržbou.
- Bol výrobok používaný nad rámec prípustného zaťaženia.
- Zistená chyba (pozn. zjavná či skrytá) nebola uplatnená včas.

***Záruka sa nevzťahuje
na príslušenstvo!***

5. ZAMÝŠĽANÉ POUŽITIE

Aku vŕtačka 2v1 bezuhlíková je univerzálne náradie určené na vŕtanie do rôznych materiálov, ako je drevo, kov alebo plast, a zároveň pre pohodlné uťahovanie a povolovanie skrutiek. Vďaka bezuhlíkovému motoru ponúka vyšší výkon, dlhšiu životnosť a efektívnejšie využitie energie, zatiaľ čo kompaktná konštrukcia a možnosť rýchlej výmeny nástavcov zaisťujú pohodlnú a rýchlu prácu doma aj na stavbe. Zariadenie je určené na domáce aj profesionálne použitie. Zariadenie nie je určené na nepretržité priemyselné použitie.

 Ni-MH Nenakladajte s elektrickým a akumulátorovým zariadením ako s bežným domovým odpadom!
Li-ion

V súlade s európskymi smernicami o odpadových elektrických a elektronických zariadeniach, batériách a akumulátoroch v súlade s národnou legislatívou musia byť všetky elektrické zariadenia a batérie alebo batériové sady, ktoré dosiahli konca svojej životnosti, zhromažďované oddelene a vrátené do vhodného zberného zariadenia, ktoré ďalej tieto produkty recykluje spôsobom, ktoré sú šetrné k životnému prostrediu.

Produkt je vybavený **BEZUHLÍKOVÝM** motorom, ktorý poskytuje celý rad výhod oproti klasickému motoru s uhlíkovými kefkami. Bezuhlíkový pohon ponúka vyšší výkon pri menších rozmeroch, vyššiu životnosť, odpadá bežná údržba spojená s nutnosťou meniť uhlíky a stroj je možné použiť aj v prevádzkach, v ktorých je za normálnych okolností zakázané používať zariadenia, pri ktorých vzniká iskrenie (bežný uhlíkový motor), ako napr. prostredie s horľavými alebo výbušnými látkami apod. Pre zaistenie bezpečnej a spoľahlivej práce s produktom je nutné dodržiavať všetky bezpečnostné a iné pokyny, uvedené v tomto návode na použitie. Použitie produktu pre akékoľvek iné než stanovené účely nie je dovolené a výrobca ani distribútor nepreberajú za takéto nesprávne použitie žiadnu zodpovednosť. Použitie produktu, ktoré je v rozpore so zamýšľaným použitím a pokynmi v tomto návode môže byť dôvodom pre automatické zamietnutie reklamácie. Použitie produktu v rozpore s týmto návodom, neoprávnený zásah do konštrukcie, úprava produktu nad stanovený rámec alebo výmena neoriginálnych dielov sú v rozpore so zamýšľaným použitím. Za škody alebo zranenie spôsobené nesprávnym používaním a údržbou nesie plnú zodpovednosť používateľ.

Úrovně emisií vibrácií a hluku, ktoré sú uvedené v tomto návode na použitie, boli zmerané zodpovedajúcimi meracími metódami a možno ich používať na vzájomné porovnanie produktov. Je možné podľa nich určiť približný odhad zaťaženia vibráciami a hlukom.

Uvedené úrovne vibrácií a hluku reprezentujú majoritné použitie daného elektrického náradia. Pokiaľ je elektrické náradie používané na iné práce, s inými nástrojmi, inou technikou alebo s nedostatočnou údržbou, môžu sa úrovne vibrácií a hluku líšiť. Môže tak dôjsť aj k značnému navýšeniu alebo naopak zníženiu úrovni vibrácií a hluku po celú pracovnú dobu.

Pre presný odhad zaťaženia vibráciami a hlukom by mala byť zohľadnená doba, kedy je náradie vypnuté alebo v prevádzke. Vždy stanovte dodatočné bezpečnostné opatrenia na ochranu obsluhy pred účinkami vibrácií a hluku, ako sú pravidelná a správna údržba elektrického náradia a nástrojov, udržiavanie optimálnej pracovnej teploty a ďalších relevantných podmienok, vhodná organizácia pracovných procesov, adekvátne ochranné pracovné pomôcky apod.

6. FUNKČNÝ POPIS

ODNÍMATEĽNÉ SKĽUČIDLO

Odnímateľné skľučovadlo (1) slúži na upínanie pracovných nástrojov a nastavcov.

UPÍNACÍ ŠEŠŤHRAN

Upínací šesťhran (2) slúži na rýchle uchytenie bitov a nastavcov bez použitia skľučovadla.

NASTAVENIE TOČIVÉHO MOMENTU

Nastavenie krútiaceho momentu (3) slúži na vlastné nastavenie hodnoty krútiaceho momentu pri uťahovaní a povolovaní skrutiek.

PREPÍNAČ RÝCHLOSTI

Prepínač rýchlosti (4) slúži na vykonávanie zmeny nastavenia rýchlosti otáčania medzi dvoma hodnotami.

VETRACIE OTVORY

Vetracie otvory (5) slúžia na správne chladenie motora zariadenia. Počas práce tieto otvory nezakrývajte.

PREPÍNAČ ZMENY SMERU OTÁČANIA

Prepínač zmeny smeru otáčania (6) slúži na nastavenie smeru otáčania skľučovadla smerom vľavo alebo vpravo a tiež na aretáciu hlavného spínača.

HLAVNÝ SPÍNAČ

Hlavný spínač (7) je základným ovládacím prvkom zariadenia a slúži na spustenie, vypnutie a reguláciu rýchlosti otáčok.

RUKOVÄŤ

Ergonomická, pogumovaná rukoväť (8) slúži na pevný úchop zariadenia.

PRACOVNÉ SVETLO LED

Pracovné svetlo LED (9) slúži ako prídavné osvetlenie pracovného priestoru.



7. ZOSTAVENIE A OBSLUHA



INŠTALÁCIA A VÝMENA BATÉRIÍ

Pre inštaláciu batérií postupujte nasledovne:

- Zarovnajzte drážky na hornej strane batérie so zodpovedajúcimi slotmi v päťici prístroja a zasuňte miernym tlakom batériu úplne do prístroja, až kým nebudete počuť typický zvuk „cvaknutia“. V tej chvíli je batéria vložená správne.
- Ak chcete batériu vybrať, stlačte a podržte tlačidlo (1) na prednej strane batérie (2) a pohybom von ju vyberte z prístroja.



- Tlačidlo batérie
- Batérie

POZOR!



- Vždy vkladajte batériu do prístroja správnym spôsobom v plnej dĺžke päťice. Pokiaľ nebude batéria vložená správne, hrozí jej uvoľnenie a pád z prístroja vedúce k prípadnému poškodeniu batérie alebo zraneniu osôb.
- Nikdy nekladajte batériu do prístroja silou! Pokiaľ sa nedarí batériu do prístroja vložiť bez problému za použitia len mierneho tlaku, nie je vkladaná správne!
- Pred vložením alebo odstránením batérie vždy najskôr uvoľnite hlavný spínač a zariadenie vypnite.

HLAVNÝ SPÍNAČ

- Ak chcete zariadenie spustiť, jednoducho stlačte spínač. Rýchlosť náradia sa zvyšuje zvýšením tlaku na spúšť. Pre zastavenie uvoľnite spúšť.

POZOR!



- Pred inštaláciou batérie skontrolujte, či spínač funguje správne a po uvoľnení sa vracia do polohy „OFF“.

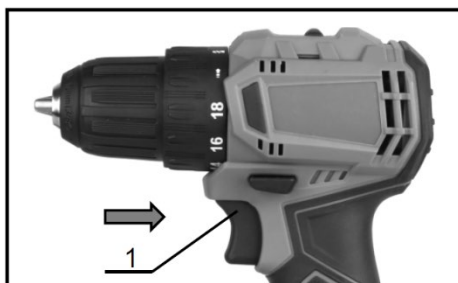

- Hlavný spínač

PRACOVNÉ SVETLO LED

- Po stlačení hlavného spínača sa automaticky rozsvieti pracovné svetlo LED. LED svetlo svieti po celú dobu stlačenia spínača a zhasne približne 5 sekúnd po uvoľnení spínača.
- Pokiaľ sa náradie prehreje, automaticky sa zastaví a kontrolka začne blikať. V takom prípade uvoľnite spúšť. Kontrolka sa okamžite vypne.
- Na utretie nečistôt zo šošovky svetla použite suchú handričku. Dávajte pozor, aby ste šošovku svetla nepoškriabali, inak by sa mohlo znížiť osvetlenie.

POZOR!

- Nikdy sa nepozerajte priamo do pracovného svetla, hrozí riziko poškodenia zraku!

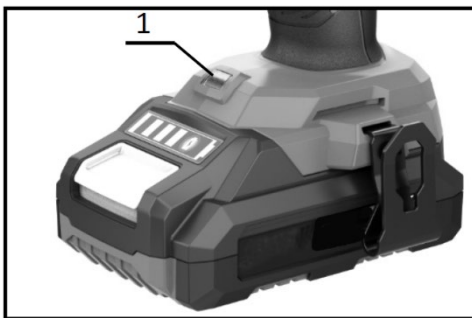

1. LED svetlo

PREPÍNAČ ZMENY SMERU OTÁČANIA

- Stlačte prepínač zo strany A pre otáčanie v smere hodinových ručičiek alebo zo strany B pre otáčanie proti smeru hodinových ručičiek. Ak je prepínač v neutrálnej polohe, nie je možné stlačiť spúšť.

1. Prepínač zmeny smeru otáčania

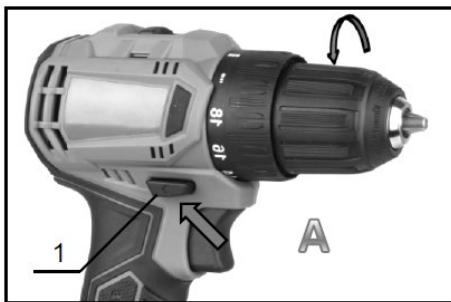

POZOR!

- Pred uvedením do prevádzky vždy skontrolujte smer otáčania.
- Prepínač pre spätný chod používajte až po úplnom zastavení náradia. Zmena smeru otáčania pred zastavením náradia môže viesť k jeho poškodeniu.
- Ak zariadenie nepoužívate, vždy nastavte prepínač do neutrálnej polohy.

PREPÍNAČ RÝCHLOSTI

- **Hodnota L: Nižšia rýchlosť / vyšší krútiaci moment**
Ideálne na uťahovanie skrutiek alebo vŕtanie s vrtákmi s väčšími priermi.
- **Hodnota H: Vyššia rýchlosť / nižší krútiaci moment**
Ideálne na vŕtanie s vrtákmi s menšími priermi.

POZOR!



- Zmenu nastavenia rýchlosti vykonávajú iba vtedy, ak je zariadenie v pokoji. Neprepínajte, pokiaľ sa skľučovadlo vŕtačky úplne nezastaví. Môže dôjsť k poškodeniu vnútorných komponentov vŕtačky.
- Vždy nastavte posuvný prepínač pre zmenu rýchlosti do správnej polohy. Pokiaľ budete s náradím pracovať s prepínačom na zmenu rýchlosti v polovici medzi stranou „L“ a stranou „H“, môže dôjsť k poškodeniu náradia.

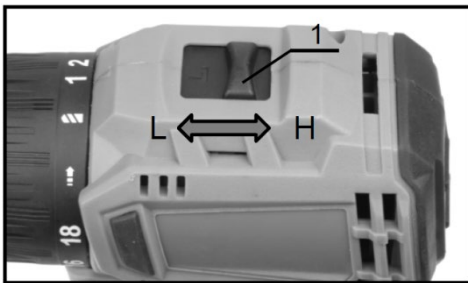

1. Prepínač rýchlosti

TIP!



- Pokiaľ sa Vám nedarí posunúť prepínač do opačnej polohy, skúste mierne pootočiť skľučovadlom, poprípade sa uistite, že je piktogram pracovného módu (symbol vŕtáka) zarovnaný na stred šípky na hornej strane vŕtačky.

NASTAVENIE TOČIVÉHO MOMENTU

- Pre výber hodnoty krútiaceho momentu otočte prstencom (1) tak, aby sa číslice alebo symbol zodpovedajúci danej hodnote zarovnali s vyrazenou šípkou na hornej strane vŕtačky.

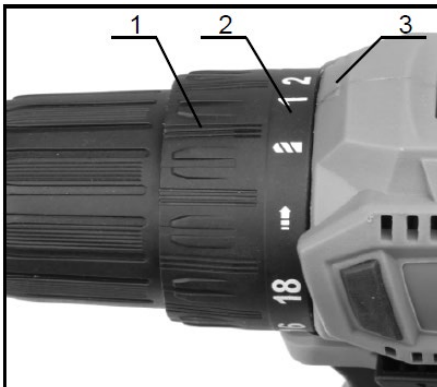

1. Prepínač krútiaceho momentu
2. Symbol pracovného módu
3. Šípka

Číslice „1“ zodpovedá najnižšej hodnote krútiaceho momentu, číslica „18“ zodpovedá hodnote najvyššej. Uvedené číslice však nezodpovedajú hodnotám v „Nm“ – tzn. Hodnota „1“ na prepínači nerovná sa „1 Nm“.

Vhodné nastavenie uťahovacieho alebo povoľovacieho momentu si vyskúšajte na cvičnom vrute/obrobku, poprípade postupujte od menších hodnôt po vyššie, kým nedosiahnete optimálne nastavenie.

VLOŽENIE / VYBRATIE PRACOVNÉHO NÁSTROJA

Skľučovadlo (1) slúži na upínanie najrôznejších pracovných nástrojov. Výhodou rýchlopínacieho skľučovadla, ktorým táto vrtačka disponuje, je možnosť upínať nástroje bez použitia špeciálnych kľúčov alebo ďalšieho náradia.

- Otáčajte skľučovadlom smerom **doprava** (3 - proti smeru hodinových ručičiek), čím dôjde k rozťahnutiu čelustí skľučovadla. Otáčajte skľučovadlom ďalej, kým medzi čelustami nevznikne dostatočný priestor na vloženie daného nástroja (vrták, bit, držiak bitov apod.).
- Vložte nástroj a pre jeho upevnenie otáčajte skľučovadlom naopak späť smerom **vľavo** (2 – v smere hodinových ručičiek), až kým nepocítite mierny odpor – potom ešte pevne dotiahnite.

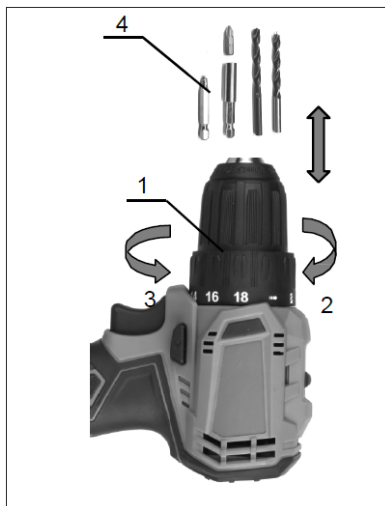

1. Skľučovadlo
2. Smer pre utiahnutie skľučovadla
3. Smer pre uvoľnenie skľučovadla
4. Pracovný nástroj



- Aj keď nástroj v skľučovadle dotiahnete plne a všetkou silou, ešte stále nie je **uzamknutý** a pri práci môže teoreticky dôjsť k jeho uvoľneniu. Na uzamknutie nástroja v skľučovadle otáčajte proti smeru hodinových ručičiek a ťahujte, kým nebudete počuť charakteristické „cvakanie“. Dotiahnite skľučovadlo čo najďalej je to možné a potom ním ľahko otočte späť na druhú stranu, kým zreteľne nebudete počuť **jedno konkrétne „cvaknutie“**. Teraz je nástroj v skľučovadle uzamknutý a vrtačka plne pripravená na prácu.

INŠTALÁCIA SPONY

- Spona je vhodná na dočasné zavesenie nástroja napr. za pracovný opasok, popruh apod.
- Sponu je možné nainštalovať na pravú stranu päťice vŕtačky.
- Ak chcete sponu nainštalovať, vložte ju do drážky v tele vŕtačky a potom zaistite skrutkou (viď obrázok nižšie).
- Ak chcete sponu sňať, uvoľnite skrutku a sponu jednoducho odstráňte.

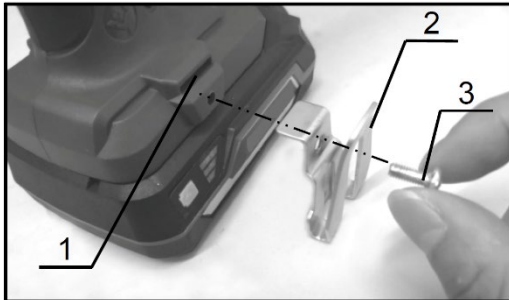

1. Drážka
2. Spona
3. Skrutka

SPRÁVNE ZAOBCHÁDZANIE S VŔTAČKOU

- Držte nástroj pevne jednou rukou za rukoväť a druhou rukou za spodnú časť akumulátora pre pevný a bezpečný úchop zariadenia.



1. Vetracie otvory

POZOR!

- Snažte sa počas používania nezakrývať rukou vetracie otvory. Mohlo by dôjsť k prehriatiu prístroja.

SKRUTKOVANIE VRUTOV

Vyberte bit s rovnakým typom pohonu, ako pri zvolenom vrute. Na výber je mnoho veľkostí bežných aj špeciálnych typov pohonu, ako sú *PH*, *PZ*, *PL*, *TORX*, *šest'hran*, *štvorhran* apod.

Umiestnite hrot bitu do hlavy skrutky a s citom zatlačte na nástroj. Stlačte mierne spúšť a potom postupne zvyšujte rýchlosť podľa potreby pri zachovaní stáleho tlaku na spojovací materiál. Akonáhle je skrutka dotiahnutá a dôjde k zopnutiu momentovej spojky, uvoľnite spúšť a skontrolujte dotiahnutie skrutky.

Pri skrútkovaní vrtu do dreva predvrtajte vodiaci otvor o veľkosti 2/3 priemeru vrtu. Uľahčí to samotné zapustenie vrtu do materiálu a vo veľkej miere zabráni rozlomeniu alebo poškodeniu materiálu.

Vrtanie

Otočte prstencom tak, aby bola šípka na hornej strane vrtáčky zarovnaná so symbolom vrtáka.

Pri vrtaní do **dreva** dosiahnete najlepšie výsledky za použitia vrtákov do dreva vybavených strediacim hrotom/trňom. Strediaci hrot uľahčuje a spresňuje vrtanie obrobku. Existuje veľké množstvo druhov vrtákov do dreva s rozličnými priermi, typmi skrútkovice, geometriou, dĺžkami apod.

Pri vrtaní do **kovu** sa snažte zabrániť sklúznutiu vrtáka pri zakladaní otvoru. Použite jamku a naznačte stred vrtaného otvoru. Umiestnite hrot vrtáka do vyznačeného miesta a začnite vrtáť. Pri vrtaní kovov používajte vodu alebo vhodný rezný olej. Výnimkou sú železo a mosadz, ktoré by mali byť vrtané nasucho.

POZOR!

- Zvýšeným tlakom na nástroj sa rýchlosť vrtania nezvýši. V skutočnosti môže tento nadmerný tlak spôsobiť poškodenie vrtáka, zníženie výkonu nástroja a skrátenie jeho životnosti.
- Držte vrtáčku pevne a buďte opatrní najmä vtedy, keď vrták začne prenikať do obrobku. V okamihu vyvrtania otvoru je na nástroj/vrták vyvíjaná veľká sila.
- Zaseknutý vrták je možné spravidla odstrániť z otvoru prepnutím prepínača do polohy spätného chodu. Držte vrtáčku pevne, môže sa dôjsť k veľmi rýchlemu uvoľneniu zaseknutého vrtáka.
- Vždy upevnite obrobky vo zveráku, zaistite vhodnými svorkami alebo iným zodpovedajúcim spôsobom.

KVALIFIKÁCIA

Pre manipuláciu a obsluhu s týmto zariadením nie je potrebná žiadna špeciálna kvalifikácia ani preškolenie. Je však nutné bez výnimky naštudovať a dodržiavať všetky pokyny, uvedené v tomto návode na použitie a všetky ďalšie, toho času platné bezpečnostné opatrenia, spojené s miestom, na ktorom má byť toto zariadenie používané.

ZBYTKOVÁ RIZIKA

- Používajte adekvátne ochranné pomôcky, ako sú okuliare, tvárové štíty, rukavice, vhodná obuv a oblečenie apod.
- Nikdy neodstraňujte ochranné kryty a iné permanentné bezpečnostné prvky. Môže dôjsť k vážnemu zraneniu.
- Pred spustením zariadenia skontrolujte oblasť, na ktorej budete so zariadením manipulovať a odstráňte z tejto oblasti všetky nebezpečné a nevhodné predmety. Uistite sa, že sú všetky komponenty správne nainštalované a pripevnené.
- Nedostatočné osvetlenie pri práci zvyšuje riziko úrazu. Zaistite, aby bolo pri práci so zariadením pracovisko dostatočne osvetlené.

8. ČISTENIE A ÚDRŽBA

ÚDRŽBA

- Nikdy nepoužívajte benzín, riedidlá, alkohol alebo podobné látky. Môžu spôsobiť zmenu farby zariadenia, deformácie alebo praskliny.
- Pre zachovanie výrobku v bezpečnom a spoľahlivom stave, všetky opravy smú byť vykonávané iba výrobcom zariadenia alebo autorizovaným servisným centrom a musia byť používané vždy iba originálne náhradné diely.

POZOR!

- Pred vykonávaním kontroly či údržby zariadenia sa vždy uistite, že je zariadenie vypnuté a akumulátor odpojený.

ŽIVOTNOSŤ

Životnosť produktu do značnej miery závisí od intenzity používania a riadneho dodržiavania pokynov uvedených v tomto návode na použitie (dodržiavanie týchto pokynov optimalizuje životnosť produktu). Ak je aku vrtačka bezuhlíková chybná, musí byť odstavená z prevádzky a zreteľne označená ako zakázaná na ďalšie použitie alebo do zjednania nápravy.

LIKVIDÁCIA

DBAJTE VŠETKÝCH PLATNÝCH EKOLOGICKÝCH PREDPISOV!

Pri záverečnom vyradení zariadenia z prevádzky (po skončení jeho životnosti) majte na pamäti záujem a hľadisko ochrany životného prostredia a recyklačné možnosti (všeobecne):

- Zlikvidujte potenciálne nebezpečné odpady (napr. elektroniku, povrchovo upravené komponenty a pod) podľa predpisov, oddel'te plastové materiály a ponúknite ich pre vhodnú recykláciu. Oddel'te kovové časti podľa typu na šrotovanie.
- Je nutné, aby sa majiteľ zariadenia pri odstraňovaní (zneškodňovaní) odpadov z hľadiska starostlivosti o zdravé životné podmienky a ochrany životného prostredia riadil zákonom o odpadoch. Je teda potrebné, aby vzniknuté odpady ponúkol prevádzkovateľom zariadenia na zneškodňovanie odpadov. Ide najmä o kovy, mazivá, umelé hmoty atď.

V prípade likvidácie odpadu v rámci EÚ je základný rámec politiky EÚ v oblasti odpadového hospodárstva daný smernicou Rady 75/442/EHS o odpadoch v znení úprav smernice Rady 91/156/EHS o odpadoch. Likvidácia odpadu mimo územia Slovenskej republiky sa riadi všeobecne záväznými právnymi predpismi príslušného štátu, v ktorom sa likvidácia vykonáva.

9. PRÍSLUŠENSTVO

Kúp si naše príslušenstvo!

Použitie akéhokoľvek neoriginálneho príslušenstva alebo nástavcov tretích strán môže predstavovať riziko zranenia osôb alebo poškodenia majetku. Používajte príslušenstvo iba na uvedený účel. Ak potrebujete pomôcť s ďalšími podrobnosťami ohľadom vhodného príslušenstva, požiadajte predajcu alebo výrobcu tohto zariadenia.

Nasledujúce položky síce nemusia byť súčasťou balenia, ale mohli by sa vám hodiť:

- Originálne náhradné diely
- Li-Ion batérie a nabíjačky
- Vrtáky
- Bity
- Držiaky bitov
- Sukovníky
- Vykružovacie korunky
- Stopkové kefy

10. O FIRME

Naša firma dodáva ručné, elektrické a Aku náradie do siete špecializovaných predajní a stavebnín – malých a stredne veľkých železiarstiev s priateľským a profesionálnym personálom, a taktiež priamo do rúk remeselníkov a odborných firiem rôznych odborov a zameraní.

Zakladáme si na tom, aby naše náradie spoľahlivo slúžilo a aby práca s ním bola za odmenu. Nič nepoteší viac ako vidieť, ako pod šikovnými rukami vzniká výnimočný projekt. A pokiaľ je reč o šikovných rukách, sme hrdý na to, že všetko príslušenstvo a náhradné diely k našim produktom sú plne dostupné na území Českej a Slovenskej republiky a všetok servis tak prebieha priamo pod našou taktovkou a venujú sa mu skúsení odborníci.

Ako delíme naše produkty? V našom širokom sortimente nájdete produkty, ktoré spadajú do piatich základných kategórií:

- ❖ **Elektro a Aku náradie**
- ❖ **Nástroje**
- ❖ **Dielňa**
- ❖ **Stavba**
- ❖ **Záhrada**

Každý člen nášho tímu plní svoje pracovné úlohy svedomito, profesionálne, kvalitne a tak, ako najlepšie dokáže. Odmenou nám ste vy, spokojní zákazníci, remeselníci a majitelia firiem, pre ktorých je radosť pracovať s náradím XTLINE a ktorí sa stotožňujú s heslom, ktoré razíme:

XTLINE®
PROFESSIONAL TOOLS

Stvorené pre úspešné projekty.

Výrobca: XTline s.r.o., Ruda 175, 594 01, Česká republika
www.xtline.cz; info@xtline.com

XTLINE®

PROFESSIONAL TOOLS

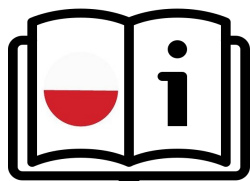

**ORYGINALNA
INSTRUKCJA
OBSŁUGI**

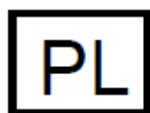

**WIERTARKA
AKUMULATOROWA
2W1
BRUSHLESS
18 V, 45 Nm**



XT102806



XT102866E



XT102806, XT102866E **CE**

Stworzone dla wybitnych projektów.

ZAWARTOŚĆ

1. OPIS PRODUKTU
 - 1.1 Parametry techniczne
2. WSTĘP
3. SYMBOLY I ICH ZNACZENIE
4. INSTRUKCJE BEZPIECZEŃSTWA
 - 4.1. Bezpieczeństwo elektryczne i akumulatorowe
 - 4.2. Bezpieczeństwo osobiste
 - 4.3. Bezpieczeństwo w miejscu pracy
 - 4.4. Użytkowanie i pielęgnacja narzędzi bezprzewodowych
 - 4.5. Serwis i odpowiedzialność
 - 4.6. Instrukcje bezpieczeństwa dotyczące baterii
 - 4.7. Wskazówki i porady dotyczące dłuższej żywotności baterii
 - 4.8. Instalacja i demontaż baterii
 - 4.9. Ładowanie baterii
 - 4.10. Wskazanie pozostałej pojemności
 - 4.11. System ochrony baterii/urządzenia
 - 4.12. Przechowywanie baterii
 - 4.13. Ogólne warunki odpowiedzialności za wady produktu
5. PRZEZNACZENIE
6. OPIS DZIAŁANIA
7. MONTAŻ I UŻYTKOWANIE
8. CZYSZCZENIE I KONSERWACJA
9. AKCESORIA
10. O NAS

1. OPIS PRODUKTU

Z zastrzeżeniem zmian danych technicznych. Wszelkie zdjęcia i rysunki mogą być tylko poglądowe ze względu na ciągły proces optymalizacji. Błędy typograficzne zastrzeżone.

1. Wymienny uchwyt
2. Uchwyt sześciokątny
3. Regulacja momentu obrotowego
4. Przełącznik prędkości
5. Otwory wentylacyjne
6. Przełącznik zmiany kierunku obrotów
7. Wyłącznik główny
8. Uchwyt
9. Światło robocze LED



1.1 PARAMETRY TECHNICZNE

Model	LCD787-7S (XT102806)
Napięcie	18 V
Prędkość	0-400 / 0-1400 rpm
Maks. moment obrotowy	45 Nm
Ustawienie momentu obrotowego	18 + 1
Średnica wiertła	0,8 - 10 mm
Liczba prędkości	2
Typ silnika	BRUSHLESS
Zacisk	uchwyt bezkluczykowy / wewnętrzny sześciokąt (1/4")
Kierunek obrotów	lewo/prawo
Poziom ciśnienia akustycznego (LpA)	89,9 dB ± 3 dB (A)
Poziom mocy akustycznej (LwA)	97,8 dB ± 3 dB (A)
Wibracje	6,251 m/s ² ± 1,5 m/s ²
Klasa ochrony	II
Ochrona	IPX0
Zawartość opakowania	wyjmowany uchwyt szybkiej wymiany
Typ akumulatora	Li-Ion
Waga bez akumulatora	0,9 kg

OPIS PRODUKTU



PARAMETRY TECHNICZNE

Model	LCD787-7SK (XT102866E)
Napięcie	18 V
Prędkość	0-400 / 0-1400 rpm
Maks. moment obrotowy	45 Nm
Ustawienie momentu obrotowego	18 + 1
Średnica wiertła	0,8 - 10 mm
Liczba prędkości	2
Typ silnika	BRUSHLESS
Zacisk	uchwyt bezkluczykowy / wewnętrzny sześciokąt (1/4")
Kierunek obrotów	lewo/prawo
Poziom ciśnienia akustycznego (LpA)	89,9 dB ± 3 dB (A)
Poziom mocy akustycznej (LwA)	97,8 dB ± 3 dB (A)
Wibracje	6,251 m/s ² ± 1,5 m/s ²
Klasa ochrony	II
Ochrona	IPX0
Zawartość opakowania	1x akumulator (2,0 Ah), 1x ładowarka (2,4 A), walizka, wymienny uchwyt szybkozmienny
Typ akumulatora	Li-Ion
Waga bez akumulatora	0,9 kg

2. WSTĘP

Dziękujemy za wybranie narzędzi **Akumulatorowej wiertarki 2w1 brushless** marki XTline s.r.o. Cieszymy się oraz wierzymy, że nasze narzędzia okażą się niezawodnym partnerem w realizacji wszystkich twoich projektów!

Niniejsza instrukcja obsługi zawiera dane techniczne, parametry oraz instrukcje montażu i transportu, jak i informacje dotyczące obsługi narzędzi. Służy również jako przewodnik, w którym znajdziesz wskazówki oraz porady ułatwiające, wydajniejsze i bezpieczniejsze działanie.

Obowiązkiem operatora urządzenia jest prawidłowe przeczytanie i zapoznanie się ze wszystkimi zaleceniami i pouczeniami umieszczonymi w instrukcji obsługi. Instrukcja zawiera ważne informacje dotyczące bezpieczeństwa oraz konserwacji i jest uważana za istotną część produktu. Stosowanie się do wskazówek dotyczących poprawnego użytkowania i konserwacji znacząco poprawia żywotność, niezawodność oraz bezpieczeństwo użytkownika podczas pracy z narzędziem. Zapoznanie się z instrukcją obsługi jest obowiązkowe!

Upewnij się, że przeczytałeś i w pełni zrozumiałeś wskazówki i ostrzeżenia dotyczące bezpieczeństwa. Przechowuj instrukcje w bezpiecznym i łatwo dostępnym miejscu by móc do niej wrócić w razie potrzeby.

3. SYMBOLE I ICH ZNACZENIE



- Ogólne informacje i instrukcje



- Bardzo ważne informacje i instrukcje



- Uwaga! Ostrzeżenie! Ryzyko zagrożenia zdrowia lub mienia.



Niebezpieczeństwo porażenia prądem!



Niebezpieczeństwo pożaru!



Niebezpieczeństwo ochwycenia kończyn o obracające się części urządzenia!



Niebezpieczeństwo wybuchu!



Niebezpieczeństwo opryskania substancjami żrącymi!



Ryzyko poważnych obrażeń!



Uwaga! Promieniowanie laserowe!



Używaj ochrony oczu.



Używaj ochrony głowy.



Używaj ochrony słuchu.



Używaj ochrony twarzy.



Używać rękawic ochronnych.



Używaj odpowiednich butów roboczych



4. INSTRUKCJE BEZPIECZEŃSTWA

4.1 Bezpieczeństwo elektryczne i akumulatorowe

- a) Nie wrzucaj baterii do ognia – baterie mogą eksplodować! Proszę skontaktować się z lokalnymi władzami odpowiedzialnymi za utylizację baterii.
- b) Nie próbuj niszczyć ani demontować baterii. Substancja elektrolityczna jest żrąca i może spowodować podrażnienia skóry lub oczu. Jest toksyczna – nie połykaj jej!
- c) Nie próbuj ładować baterii w deszczu, wilgoci oraz warunkach, które nie są zgodne z instrukcją dotyczącą bezpieczeństwa pracy baterii.
- d) Nie dotykaj ładowarki, jej wtyczki zasilania oraz przyłączy mokrymi rękami.
- e) Unikaj używania w niebezpiecznym środowisku. Nie używaj baterii w deszczu, mokrych lub wilgotnych miejscach. Woda może wnikać do urządzenia zwiększając ryzyko porażenia prądem elektrycznym.



4.2 Bezpieczeństwo osobiste

- a) Bądź czujny i ostrożny. Zwracaj uwagę na to co robisz. Skup się i używaj zdrowego rozsądku. Nie używaj elektronarzędzi pod wpływem narkotyków, alkoholu lub leków. Chwilowy brak koncentracji może spowodować poważne obrażenia ciała.
- b) Zawsze używaj odpowiedniego sprzętu ochronnego, takiego jak: okulary ochronne, słuchawki wygłuszające, maski, obuwie robocze z właściwościami antypoślizgowymi, kaski, rękawice, ubrania robocze pozbawionych elementów mogących się wkręcić w urządzenie. Przestrzegaj instrukcji BHP stanowiska pracy by zmniejszyć ryzyko obrażeń i urazów.
- c) Unikaj przypadkowego uruchomienia urządzenia. Upewnij się, że główny przełącznik jest wyłączony podczas instalacji akumulatora lub podłączania narzędzia do źródła zasilania. Przenoszenie narzędzia z palcem na głównym przełączniku lub instalowanie baterii gdy włącznik jest wciśnięty może spowodować poważny uraz.
- d) Usuń wszystkie narzędzia i klucze

regulacyjne przed uruchomieniem narzędzia. Wszelkie pozostawione lub niechciane przedmioty przymocowane do obracających się części urządzenia mogą spowodować obrażenia ciała.

- e) Zachowaj właściwą postawę dla łatwiejszej i bezpieczniejszej obsługi oraz kontroli urządzenia w nieprzewidywalnych sytuacjach.
- f) Ubierz się właściwie. Nie noś luźnych ubrań lub biżuterii. Zachowaj włosy, ubrania i rękawice w bezpiecznej odległości od obracających się części urządzenia. Luźne ubrania, biżuteria i włosy mogą zostać pochwycone przez obracające się części narzędzia i spowodować obrażenia ciała.
- g) Jeśli to możliwe, użyj urządzeń do odsysania pyłu lub innego sprzętu do usuwania kurzu. Upewnij się, że wszystkie elementy do odpylania są podłączone i używane właściwie.
- h) Nie ignoruj zasad i instrukcji dotyczących bezpieczeństwa. Rutyna i nieostrożna obsługa narzędzia może spowodować poważne obrażenia ciała w ułamku sekundy.



4.3 Bezpieczeństwo w miejscu pracy

- a) Utrzymuj miejsce pracy w czystości oraz dbaj o oświetlenie. Niewystarczające oświetlenie i niechlujne miejsce pracy mogą przyczynić się do urazów.
- b) Nie pracuj z elektronarzędziami w pobliżu łatwopalnych cieczy, gazów lub pyłów. Elektronarzędzia są źródłem iskier, które mogą spowodować zapłon kurzu lub oparów.
- c) Trzymaj inne osoby i dzieci w bezpiecznej odległości od elektronarzędzi, gdy są używane. Krótka utrata koncentracji może prowadzić do nieprzewidzianego zachowania narzędzia i możliwych obrażeń ciała.



4.4 Użytkowanie i pielęgnacja narzędzi bezprzewodowych

- a) Używaj tylko oryginalnej ładowarki określonej przez producenta. Ładowarka pasująca do jednego typu akumulatora może nie być zgodna z innymi typami.
- b) Używaj narzędzi z odpowiednim typem baterii. Użycie niezgodnego typu baterii może spowodować ryzyko obrażeń ciała lub pożaru.
- c) W przypadku pozostawienia baterii w stanie bezczynności, trzymaj je w bezpiecznej odległości od innych metalowych przedmiotów, takich jak spinacze, monety, klucze, gwoździe, wkręty itp, które mogą spowodować zwarcie baterii. Takie działanie

może doprowadzić do oparzeń skóry lub pożaru.

- d) Niewłaściwa obsługa może spowodować wyciek płynu z baterii do urządzenia. Unikaj kontaktu z płynem za wszelką cenę. W przypadku kontaktu przemyj dokładnie miejsce kontaktu wodą. Jeśli płyn dostanie się do oczu, natychmiast udaj się do lekarza. Płyn może powodować podrażnienie skóry lub oparzenia.
- e) Nie używaj uszkodzonej lub zmodyfikowanej baterii. Takie baterie mogą zachowywać się w nieprzewidywalny sposób i doprowadzić do pożaru, wybuchu lub obrażeń ciała.
- f) Nie wystawiaj baterii ani urządzenia na działanie wysokiej temperatury lub ognia. Wystawienie na temperaturę powyżej 130 °C może spowodować wybuch.
- g) Postępuj zgodnie z instrukcjami dotyczącymi ładowania zawartymi w instrukcji. Nie ładuj baterii w zakresie temperatur wyższym niż określony przez producenta. Nieprawidłowa procedura ładowania może spowodować awarię i zwiększyć ryzyko pożaru.



4.5 Serwis i odpowiedzialność

- a) Twoje narzędzie może być serwisowane wyłącznie przez przeszkolonego pracownika wyznaczonego przez dostawcę sprzętu i przy użyciu oryginalnych części zamiennych. Zapewni to bezpieczeństwo i prawidłowe funkcjonowanie urządzenia.
- b) Podczas serwisowania urządzenia należy używać wyłącznie oryginalnych części zamiennych i postępować zgodnie ze wskazówkami zawartymi w instrukcji obsługi w celu prawidłowej konserwacji, czyszczenia i przechowywania produktu. Używanie nieoryginalnych części zamiennych lub nieprzestrzeganie niniejszej instrukcji może spowodować ryzyko obrażeń ciała lub szkód w mieniu lub utratę praw na skutek ewentualnych wad, uszkodzeń lub nieprawidłowego działania urządzenia.

4.6 Instrukcje bezpieczeństwa dotyczące baterii

- a) Przed użyciem baterii należy zapoznać się z instrukcją bezpieczeństwa, parametrami pracy i symbolami umieszczonymi na baterii, a także urządzeniu, które ma zasilić.
- b) Nie próbuj demontować ani modyfikować baterii w jakikolwiek sposób.
- c) W przypadku znacznego skrócenia czasu

pracy baterii, natychmiast usuń ją z urządzenia. Może to prowadzić do przegrzania baterii i możliwego wybuchu lub oparzenia skóry.

- d) W przypadku kontaktu elektrolitu z oczami, przemyj je czystą wodą i natychmiast udaj się do lekarza. Istnieje ryzyko uszkodzenia wzroku.
- e) Nie przechowuj urządzenia i baterii w miejscach, w których temperatura otoczenia może przekraczać 50 °C (122 °F).
- f) Nie próbuj palić baterii. Nawet jeśli jest poważnie uszkodzona lub całkowicie zużyta. Bateria może wybuchnąć w kontakcie z ogniem.
- g) Unikaj zrzucenia baterii z wysokości lub jakichkolwiek innych uszkodzeń mechanicznych.
- h) Nie używaj uszkodzonej baterii.
- i) Unikaj zwarcia baterii:
 - Nie dotykaj przyłączy baterii.
 - Unikaj przechowywania baterii w pojemniku z innymi metalowymi przedmiotami, takimi jak gwoździe, monety itp.
 - Nie wystawiaj baterii na działanie wody lub deszczu. Zwarcie baterii może spowodować duży przepływ prądu elektrycznego, przegrzanie, oparzenia skóry lub uszkodzenie narzędzia.
- j) Baterie litowo-jonowe podlegają przepisom prawnym dotyczącym utylizacji potencjalnie niebezpiecznych produktów. Konieczne jest używanie specjalnych opakowań oraz oznaczeń w transporcie przez osoby trzecie. Przed wysyłką, konieczne jest przekazanie wszystkich odpowiednich danych transportowych specjalistom odpowiedzialnym za transport materiałów niebezpiecznych. Pamiętaj, aby użyć taśmy lub osłony przyłączy baterii oraz zapakuj ją w taki sposób, aby zapobiec przemieszczaniu się jej w transporcie.
- k) Przed wyrzuceniem baterii wyjmij ją z urządzenia i umieść w odpowiednim miejscu wyznaczonym przez władze zajmujące się usuwaniem odpadów. Postępuj zgodnie z instrukcjami utylizacji baterii.
- l) Używaj wyłącznie oryginalnych baterii określonych przez producenta. Użycie niekompatybilnych może spowodować przegrzanie, pożar, wybuch lub wyciek elektrolitu.
- m) W przypadku dłuższego okresu pozostawienia elektronarzędzia w stanie bezczynności wyjmij baterię.

4.7 Wskazówki i porady dotyczące dłuższej żywotności baterii

- Upewnij się, że ładujesz baterię przed jej całkowitym wyczerpaniem. Jeśli zauważysz, że wydajność narzędzia spadła, wyłącz je i naładuj baterię na 100%.
- Nigdy nie ładuj całkowicie naładowanej baterii. Przeładowanie skraca żywotność baterii.
- Ładuj baterię w temperaturze pokojowej od 5°C do 35°C. Pozwól baterii schłodzić przed ładowaniem.
- W przypadku, gdy bateria była nieużywana przez dłuższy okres czasu (sześć miesięcy i dłużej), naładuj do 40 - 60% pojemności.

4.8 Instalacja i demontaż baterii

- Wyłącz urządzenie przed instalacją lub demontażem baterii.
- Podczas instalowania i wyjmowania trzymaj pewnie obiema rękami urządzenie i baterię. W przeciwnym razie istnieje ryzyko wyślizgnięcia się z rąk i upadku, co może skutkować uszkodzeniem narzędzia, baterii lub obrażeniami ciała.
- Zawsze wkładaj baterię w taki sposób, aby była całkowicie wsunięta w gniazdo. Jeśli nie jest w pełni włożona, istnieje ryzyko jej wypadnięcia powodując uszkodzenie baterii lub obrażenia ciała.
- Nie wciskaj baterii na siłę. Jeśli masz trudności z włożeniem baterii do urządzenia, sprawdź i usuń ewentualną przeszkodę a następnie powtórz próbę instalacji baterii.
- Nie zapomnij zamknąć pokrywy ochronnej baterii.
- Aby usunąć baterię, wyjmij ją z urządzenia, jednocześnie naciskając przycisk na przedniej stronie.
- Aby włożyć baterię, prowadnice do nacięć w urządzeniu i wsuń. Bateria powinna wsunąć się z lekkim oporem. Włóż baterię aż do „kliknięcia”.

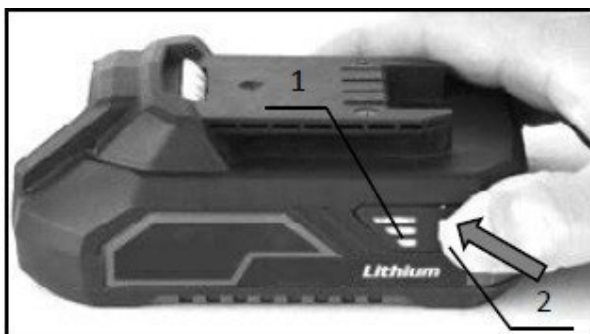

4.9 Ładowanie baterii

Nowa bateria jest już częściowo naładowana. Jednak, przed pierwszym użyciem, naładuj ją aby osiągnąć pełną pojemność, która nieznacznie wzrasta przy pierwszych kilku ładowaniach. Na tym etapie zalecane jest, aby uniknąć kompletnego rozładowania.

Zawsze zwracaj uwagę na wartości napięcia! Wartość podana na zasilaczu powinna być taka sama jak wartość podana na ładowarce. Po podłączeniu ładowarki do zasilania, zapala się **zielona** dioda LED. Włóż baterię do ładowarki. Zielona kontrolka zgaśnie i zapali się **czerwona**. Po zakończeniu procesu ładowania **czerwona** kontrolka zgaśnie i ponownie zapali się **zielona**.

4.10 Wskazanie pozostałej pojemności baterii

Naciśnij przycisk wskazujący pojemność baterii, który znajduje się z boku baterii. Trzy diody LED wskazują pojemność baterii w następujący sposób:

Wszystkie **trzy** diody LED są **WŁĄCZONE**:

- Bateria jest w pełni naładowana.

Świecą dwie diody LED:

- Bateria ma wystarczającą moc.

Jedna dioda LED **świeci**:

- Niski poziom naładowania. naładować baterię.

Wszystkie trzy diody LED **migają**:

- Awaria baterii, niepróbuj ładować, bateria nie nadaje się do dalszej eksploatacji i powinna zostać odpowiednio zutyliowana.

Wskazanie poziomu naładowania może różnić się od rzeczywistego poziomu naładowania baterii w oparciu o warunki pracy i temperaturę otoczenia.

Lampki kontrolne		Pozostała pojemność
Zapalona	Wyłączony	
	Zielony Pomarańczowy Czerwony	75% - 100%
	Pomarańczowy Czerwony	25% - 50%
	Czerwony	10% - 25%

- Lampki kontrolne
- Przycisk Sprawdź

4.11 System ochrony baterii/urządzenia

Narzędzie jest wyposażone w system ochronny baterii. System automatycznie odcina zasilanie urządzenia i przedłuża żywotność baterii. Narzędzie zatrzyma się automatycznie w przypadku:

Przeciążenie urządzenia

W przypadku przeciążenia, urządzenie zatrzyma się samoistnie bez żadnych wcześniejszych oznak. Wyłącz narzędzie i zaprzestań czynności, która spowodowała przeciążenie narzędzia. Następnie uruchom narzędzie ponownie.

Przerzegrzanie

Gdy narzędzie lub bateria są przegrzane, urządzenie zatrzyma się automatycznie. W tej sytuacji pozwól narzędziu/baterii ostygnąć przed ponownym włączeniem.

Nadmierne rozładowanie

Gdy pojemność baterii jest niewystarczająca, narzędzie zatrzyma się automatycznie. W takim przypadku usuń baterię z narzędzia i naładuj ją.

Bateria się nie ładuje

W przypadku, gdy bateria nie ładuje się po podłączeniu do ładowarki, proszę sprawdzić następujące elementy:

- napięcie kontaktowe
- styk między baterią a przyłączem ładowarki

Aby przedłużyć żywotność baterii zaleca się ładowanie jej przed pełnym wyczerpaniem. Zawsze przystępuj do ładowania baterii, jeśli zauważysz, spadek wydajności urządzenia.

4.12 Przechowywanie baterii

Przechowuj baterię w suchym miejscu w temperaturze otoczenia od 10 °C do 30 °C, chroń ją przed bezpośrednim działaniem promieni słonecznych, wilgoci i mrozu. Baterię, która była przechowywana w temperaturze niższej niż 0 °C dłużej niż 60 minut należy ogrzać do temperatura otoczenia przed ponownym użyciem. Długotrwałe przechowywanie baterii w temperaturze niższej niż 0 °C może skutkować obniżeniem wydajności i żywotności ogniw baterii.

4.13. Ogólne warunki odpowiedzialności za wady produktu

Spółka XTline s.r.o., ID: 26246937, z siedzibą pod adresem Ruda 175, 594 01 (zwana dalej także „XTline”) w zakresie ewentualnej odpowiedzialności za wadliwe wykonanie zgodnie z ustawą nr 89/2012 Dz.U., Kodeks cywilny ze zmianami (zwany dalej także „Kodeksem cywilnym”) wywiązuje się ze wszystkich nałożonych na niego obowiązków ku maksymalnemu zadowoleniu swoich klientów.

Firma XTline dostarcza towar w odpowiedniej jakości, solidnie i terminowo, czyli bez wad. Jeżeli szczególne właściwości, funkcje lub parametry towaru nie są wyraźnie określone, wówczas XTline dostarcza towar w celu wynikającym z zawartej umowy lub w celu określonym lub przedstawionym w ofercie XTline dla konkretnego towaru. Jeżeli jednak w towarze wystąpi wada, klientowi przysługują prawa z tytułu wadliwego wykonania zgodnie z § 2099 i nast., w szczególności § 2106 i § 2107 kodeksu cywilnego.

Klient ma obowiązek sprawdzić towar przy odbiorze. Prawo klienta z tytułu wadliwego wykonania opiera się na wadzie, którą towar posiada w chwili wydania, nawet jeśli ujawni się ona dopiero później. Jeśli jednak jest to wada oczywista (np. uszkodzenie mechaniczne, wadliwe działanie towaru itp.), należy ją jak najszybciej sprawdzić i wykryć. Między innymi także po to, aby towar nie uległ dalszemu uszkodzeniu w wyniku dalszego użytkowania lub aby prawa Klienta nie zostały zagrożone w wyniku wadliwego wykonania. W takim przypadku oczywistą wadę towaru należy zgłosić bez zbędnej zwłoki po jego otrzymaniu.

Jednakże poza zakresem przepisów prawa XTline wydłuża termin dochodzenia uprawnień z tytułu wadliwego wykonania za wady ukryte w zakupionym towarze **do pełnych 24 miesięcy** liczonych od dnia otrzymania towaru.

Jednakże każdy przedmiot lub produkt należy używać wyłącznie zgodnie z przeznaczeniem. XTline ponadto wskazuje w szczególności, że:

- a) Twoje narzędzie może być serwisowane wyłącznie przez przeszkolonego pracownika wyznaczonego przez dostawcę sprzętu i przy użyciu oryginalnych części zamiennych. Zapewni to bezpieczeństwo i prawidłowe funkcjonowanie urządzenia.
- b) Podczas serwisowania urządzenia należy używać wyłącznie oryginalnych części zamiennych i postępować zgodnie ze wskazówkami zawartymi w instrukcji obsługi w celu prawidłowej konserwacji, czyszczenia i przechowywania produktu. Używanie nieoryginalnych części zamiennych lub nieprzestrzeganie niniejszej instrukcji może spowodować ryzyko obrażeń ciała lub szkód w mieniu lub utratę praw na skutek ewentualnych wad, uszkodzeń lub nieprawidłowego działania urządzenia.

Reklamacje będą rozpatrywane przez nasz Dział Reklamacji. Uznane reklamacje zostaną następnie bezpłatnie naprawione przez serwis XTline. Miejscem składania reklamacji jest siedziba lub miejsce prowadzenia działalności sprzedawcy, u którego towar został zakupiony. **Reklamacja, w tym usunięcie wady, powinna zostać rozpatrzona bez zbędnej zwłoki, nie później niż w terminie 30 dni od dnia zgłoszenia reklamacji, chyba że sprzedawca i kupujący uzgodnią inaczej.** Kupujący może zgłosić reklamację osobiście lub wysyłając towar do reklamacji transportem na własny koszt w bezpiecznym opakowaniu i odpowiednio oznaczonym. Inną możliwością jest złożenie wniosku o odszkodowanie poprzez specjalnie zdefiniowany program firmy XTline.

Przesyłka musi zawierać reklamowany produkt, dokumenty sprzedaży, w szczególności oryginał lub kopię dokumentu sprzedaży (pamiętaj, że istnieje możliwość sprawdzenia, czy urządzenie lub produkt faktycznie zostało zakupione w XTline), wypełniony formularz reklamacyjny wraz ze szczegółowym opisem o wadzie oraz dane kontaktowe (adres zwrotny, telefon lub dodatkowo e-mail).

Wady możliwe do usunięcia zostaną usunięte w ustawowym terminie 30 dni (termin ten może zostać przedłużony za obopólną zgodą). Jeżeli w ciągu 6 miesięcy od daty sprzedaży ujawni się ukryta wada rzeczowa, której nie da się usunąć, towar zostanie wymieniony na nowy (wady, które istniały w chwili odbioru towaru, a nie są spowodowane niewłaściwym użytkowaniem lub zużyciem) . W przypadku wad nienaprawialnych i usterek, które kupujący jest w stanie samodzielnie naprawić, za obopólnym porozumieniem, można zastosować rozsądną zniżkę od ceny zakupu.

Przeciwnie, prawo do reklamacji, a tym samym roszczenie z tytułu wadliwego wykonania wygasa, jeżeli:

- Produkt był używany i konserwowany niezgodnie z zaleceniami zawartymi w instrukcji obsługi, w innych warunkach lub do celów innych niż te, do których jest przeznaczony, lub uległ uszkodzeniu w wyniku użycia nieoryginalnych części zamiennych, nieodpowiednich lub niskiej jakości smarów itp.
- Produkt został uszkodzony na skutek zewnętrznych czynników mechanicznych, termicznych, chemicznych lub innych nieprzewidywalnych czynników.
- Urządzenie zostało uszkodzone w wyniku niewłaściwego przechowywania, obsługi, czyszczenia lub konserwacji.
- Produkt był używany poza dopuszczalnym obciążeniem.
- Wykryta wada (uwaga oczywista lub ukryta) nie została zastosowana w terminie.

***Gwarancja nie dotyczy
akcesoriów!***

5. PRZEZNACZENIE

Bezszcotkowa wiertarko-wkrętarka akumulatorowa 2w1 to uniwersalne narzędzie przeznaczone do wiercenia w różnych materiałach, takich jak drewno, metal czy tworzywo sztuczne, a także do wygodnego dokręcania i odkręcania śrub. Dzięki silnikowi bezszczotkowemu oferuje wyższą wydajność, dłuższą żywotność i bardziej efektywne zużycie energii, a kompaktowa konstrukcja i możliwość szybkiej wymiany nasadek zapewniają wygodną i szybką pracę w domu i na placach budowy. Urządzenie przeznaczone jest zarówno do użytku domowego, jak i profesjonalnego. Urządzenie nie jest przeznaczone do ciągłej pracy przemysłowej.

 Ni-MH Nie wyrzucaj sprzętu elektrycznego i akumulatorów razem ze zwykłymi odpadami domowymi!
Li-ion

Zgodnie z dyrektywami europejskimi w sprawie zużytego sprzętu elektrycznego i elektronicznego, baterii i akumulatorów, zgodnie z przepisami krajowymi, cały sprzęt elektryczny i baterie lub akumulatory, których okres przydatności dobiegł końca, należy zbierać oddzielnie i zwrócić do odpowiedniego punktu zbiórki, które następnie produkty te poddawane są recyklingowi w sposób przyjazny dla środowiska.

Produkt wyposażony jest w silnik **BEZSZCZOTKOWY**, który zapewnia szereg zalet w porównaniu ze klasycznym silnikiem ze szczotkami węglowymi. Napęd bezszczotkowy zapewnia większą wydajność przy mniejszych wymiarach, dłuższą żywotność, eliminuje konieczność rutynowej konserwacji związanej z koniecznością wymiany szczotek, a maszynę można również stosować w miejscach, w których normalnie zabronione jest używanie sprzętu wytwarzającego iskry (konwencjonalnego silnika szczotkowego), na przykład: w środowiskach, w których znajdują się substancje łatwopalne lub wybuchowe itp. Aby zapewnić bezpieczną i niezawodną pracę produktu, należy przestrzegać wszystkich instrukcji bezpieczeństwa i innych wskazówek podanych w niniejszej instrukcji obsługi. Zabrania się używania produktu w jakimkolwiek innym celu niż określony. Ani producent, ani dystrybutor nie ponoszą odpowiedzialności za niewłaściwe użycie. Użycie produktu niezgodnie z jego przeznaczeniem i zaleceniami zawartymi w instrukcji może być podstawą do automatycznego odrzucenia reklamacji. Użytkowanie produktu niezgodnie z niniejszą instrukcją, nieautoryzowana ingerencja w konstrukcję, modyfikacja produktu poza określonym zakresem lub wymiana części nieoryginalnych stanowią naruszenie zamierzonego użytkownika. Użytkownik ponosi pełną odpowiedzialność za szkody lub obrażenia spowodowane niewłaściwym użytkowaniem i konserwacją.

Podane w niniejszej instrukcji obsługi poziomy emisji drgań i hałasu zostały zmierzone przy użyciu odpowiednich metod pomiarowych i mogą być wykorzystywane do porównywania produktów między sobą. Można je wykorzystać do przybliżonego oszacowania narażenia na wibracje i hałas. Podane poziomy wibracji i hałasu dotyczą większości zastosowań elektronarzędzia. Jeśli elektronarzędzie jest używane do różnych zadań, z różnymi narzędziami, różnymi technikami lub przy niewystarczającej konserwacji, poziom wibracji i hałasu może się zmieniać. Może to prowadzić do znacznego wzrostu lub spadku poziomu wibracji i hałasu w ciągu całego dnia pracy. Aby uzyskać dokładną ocenę narażenia na drgania i hałas, należy wziąć pod uwagę czas, w którym narzędzie jest wyłączone lub pracuje. Zawsze należy podejmować dodatkowe środki bezpieczeństwa w celu ochrony operatora przed skutkami wibracji i hałasu, takie jak regularna i prawidłowa konserwacja elektronarzędzi i instrumentów, utrzymywanie optymalnej temperatury pracy i innych istotnych warunków, właściwa organizacja procesów roboczych, odpowiedni sprzęt ochronny itp.

6. OPIS DZIAŁANIA

WYMIENNY UCHWYT

Wymienny uchwyt (1) służy do mocowania narzędzi roboczych i osprzętu.

UCHWYT SZEŚCIOKĄTNY

Uchwyt sześciokątny (2) służy do szybkiego mocowania bitów i osprzętu bez użycia uchwytu.

REGULACJA MOMENTU OBROTOWEGO

Regulacja momentu obrotowego (3) służy do ustawienia wartości momentu obrotowego podczas dokręcania i odkręcania śrub.

PRZEŁĄCZNIK PRĘDKOŚCI

Przełącznik prędkości (4) służy do zmiany prędkości obrotowej między dwiema wartościami.

OTWORY WENTYLACYJNE

Otwory wentylacyjne (5) służą do prawidłowego chłodzenia silnika urządzenia. Nie należy zasłaniać tych otworów podczas pracy.

PRZEŁĄCZNIK KIERUNKU OBROTU

Przełącznik zmiany kierunku obrotów (6) służy do ustawienia kierunku obrotów uchwytu w lewo lub w prawo, a także do zablokowania wyłącznika głównego.

PRZEŁĄCZNIK GŁÓWNY

Przełącznik główny (7) jest podstawowym elementem sterującym urządzeniem i służy do uruchamiania, zatrzymywania i regulacji prędkości obrotowej.

UCHWYT

Ergonomiczny, gumowany uchwyt (8) zapewnia pewny chwyt urządzenia.

ŚWIATŁO ROBOCZE LED

Światło robocze LED (9) służy jako dodatkowe oświetlenie miejsca pracy.



7. MONTAŻ I UŻYTKOWANIE

INSTALACJA I WYMIANA BATERII

Aby zainstalować baterie, wykonaj następujące czynności:

- A) Dopasuj rowki w górnej części baterii do odpowiednich gniazd w podstawie urządzenia i włóż baterię do końca, delikatnie naciskając, aż usłyszysz charakterystyczny dźwięk „kliknięcia”. W tym momencie bateria jest prawidłowo włożona.
- B) Aby wyjąć baterię, naciśnij i przytrzymaj przycisk (1) z przodu baterii (2) i wysuń ją z urządzenia.



1. Przycisk baterii
2. Bateria

UWAGA!

- Zawsze wkładaj akumulator do narzędzia prawidłowo, używając całej długości gniazda. Nieprawidłowo włożony akumulator może się poluzować i wypaść z narzędzia, co może spowodować uszkodzenie akumulatora lub obrażenia ciała.
- Nigdy nie wciskaj akumulatora do narzędzia na siłę! Jeśli akumulatora nie można włożyć do narzędzia bez problemu, używając jedynie lekkiego nacisku, oznacza to, że jest on włożony nieprawidłowo!
- Zawsze zwalnij wyłącznik główny i wyłączaj narzędzie przed włożeniem lub wyjęciem akumulatora.

WYŁĄCZNIK GŁÓWNY

- Aby uruchomić narzędzie, wystarczy nacisnąć wyłącznik. Prędkość narzędzia wzrasta wraz ze wzrostem nacisku na spust. Aby zatrzymać, zwolnij spust.

UWAGA!

- Przed włożeniem akumulatora sprawdź, czy wyłącznik działa prawidłowo i czy po zwolnieniu powraca do pozycji „WYŁ”.

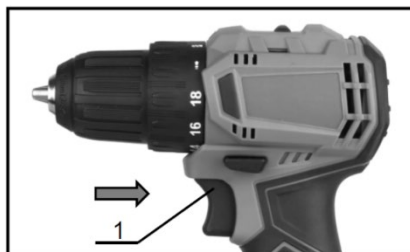

1. Wyłącznik główny

LAMPKA ROBOCZA LED

- Lampa robocza LED włącza się automatycznie po naciśnięciu włącznika głównego. Dioda LED pozostaje włączona tak długo, jak długo włącznik jest wciśnięty, i gaśnie po około 5 sekundach od jego zwolnienia.
- W przypadku przegrzania narzędzia, urządzenie zatrzyma się automatycznie, a lampka kontrolna zacznie migać. W takim przypadku należy zwolnić spust. Lampka kontrolna natychmiast zgaśnie.
- Za pomocą suchej ściereczki wytrzyj wszelkie zabrudzenia z soczewki lampy. Uważaj, aby jej nie zarysować, ponieważ może to spowodować zmniejszenie natężenia oświetlenia.

UWAGA!

- Nigdy nie patrz bezpośrednio w lampę roboczą – istnieje ryzyko uszkodzenia oczu!

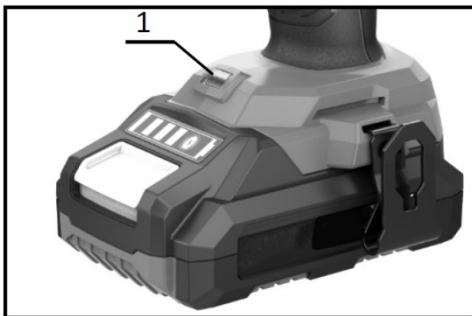

1. Światło LED

PRZEŁĄCZNIK KIERUNKU OBROTU

- Naciśnij przełącznik od strony A, aby włączyć obrót zgodnie z ruchem wskazówek zegara, lub od strony B, aby włączyć obrót przeciwnie do ruchu wskazówek zegara. Gdy przełącznik znajduje się w pozycji neutralnej, nie można nacisnąć spustu.

1. Przełącznik kierunku obrotów

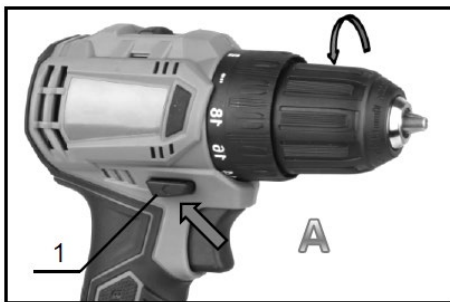

UWAGA!

- Zawsze sprawdzaj kierunek obrotów przed uruchomieniem.
- Przełącznika biegu wstecznego należy używać dopiero po całkowitym zatrzymaniu narzędzia. Zmiana kierunku obrotów przed zatrzymaniem narzędzia może spowodować jego uszkodzenie.
- Zawsze ustawiaj przełącznik w pozycji neutralnej, gdy narzędzie nie jest używane.

PRZEŁĄCZNIK PRĘDKOŚCI

- **Ustawienie L: Niższa prędkość / wyższy moment obrotowy**
Idealne do wkręcania wkrętów lub wiercenia wiertłami o większej średnicy.
- **Ustawienie H: Wyższa prędkość / niższy moment obrotowy**
Idealne do wiercenia wiertłami o mniejszej średnicy.

UWAGA!

- Prędkość należy zmieniać tylko wtedy, gdy narzędzie jest nieruchome. Nie należy zmieniać ustawienia prędkości, dopóki uchwyt wiertarski nie zatrzyma się całkowicie. Może to spowodować uszkodzenie wewnętrznych elementów wiertarki.
- Zawsze ustawiaj suwak zmiany prędkości w prawidłowej pozycji. Użycie narzędzia z przełącznikiem zmiany prędkości w połowie odległości między pozycjami „L” i „H” może spowodować uszkodzenie narzędzia.

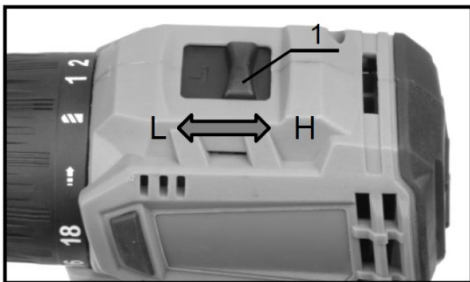

1. Przełącznik prędkości

TIP!

- Jeśli nie możesz przesunąć przełącznika w przeciwną pozycję, spróbuj lekko obrócić uchwyt wiertarski lub upewnij się, że piktogram trybu pracy (symbol wiertarki) jest wyrównany ze środkiem strzałki na górze wiertarki.

USTAWIANIE MOMENTU OBROTOWEGO

- Aby wybrać wartość momentu obrotowego, obróć pierścień (1) tak, aby liczby lub symbol odpowiadające danej wartości pokrywały się z wytłoczoną strzałką na górze wiertarki.

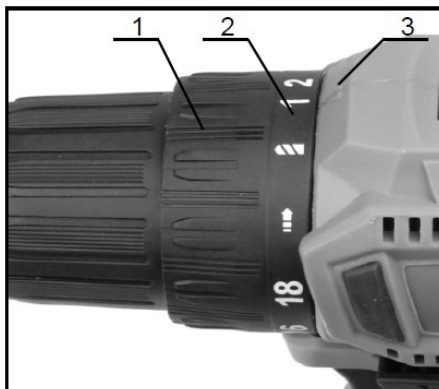

1. Przełącznik momentu obrotowego
2. Symbol trybu pracy
3. Strzałka

Liczba „1” odpowiada najniższej wartości momentu obrotowego, liczba „18” odpowiada wartości najwyższej. Jednakże liczby te nie odpowiadają wartościom w „Nm” – tzn. wartość „1” na przełączniku nie jest równa „1 Nm”.

Wypróbuj odpowiednie ustawienie momentu dokręcania lub odkręcania na próbnej śrubie/obrabanym przedmiocie lub przejdź od niższych wartości do wyższych, aż osiągniesz optymalne ustawienie.

ZAKŁADANIE / WYJMOWANIE NARZĘDZIA ROBOCZEGO

Uchwyt (1) służy do mocowania różnych narzędzi roboczych. Zaletą uchwytu szybkozaciskowego, w który wyposażona jest ta wiertarka, jest możliwość mocowania narzędzi bez użycia specjalnych kluczy lub innych narzędzi.

- Obróć uchwyt w **prawo** (3 – przeciwie do ruchu wskazówek zegara), co spowoduje rozwarście szczęk uchwytu. Kontynuuj obracanie uchwytu, aż między szczękami będzie wystarczająca przestrzeń do włożenia narzędzia (wierćła, bitu, uchwytu bitu itp.).
- Włóż narzędzie i przekręć uchwyt przeciwie do ruchu wskazówek **zegara** (2 – zgodnie z ruchem wskazówek zegara), aby go zamocować, aż poczujesz lekki opór – następnie mocno dokręć.

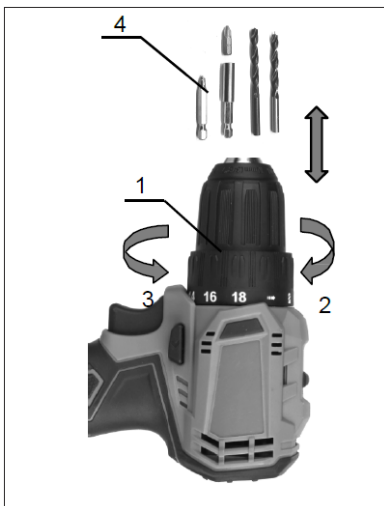

1. Uchwyt
2. Kierunek dokręcania uchwytu
3. Kierunek luzowania uchwytu
4. Narzędzie robocze



- Nawet jeśli dokręcisz narzędzie w uchwycie do oporu i z całej siły, nadal nie jest ono **zablokowane** i teoretycznie może się poluzować podczas pracy. Aby zablokować narzędzie w uchwycie, obróć je w kierunku przeciwnym do ruchu wskazówek zegara i dokręć, aż usłyszysz charakterystyczne „klik”. Dokręć uchwyt do oporu, a następnie lekko przekręć go w drugą stronę, aż **usłyszysz wyraźne „klik”**. Narzędzie jest teraz zablokowane w uchwycie, a wiertło jest w pełni gotowe do pracy.

MONTAŻ ZACZEPU

- Zaczep służy do tymczasowego zawieszenia narzędzia, np. na pasie roboczym, pasku itp.
- Zaczep można zamontować po prawej stronie podstawy wiertarki.
- Aby zamontować zaczep, należy wsunąć go w rowek w korpusie wiertarki, a następnie zabezpieczyć śrubą (patrz rysunek poniżej).
- Aby zdjąć zaczep, należy poluzować śrubę i po prostu wyjąć zaczep.

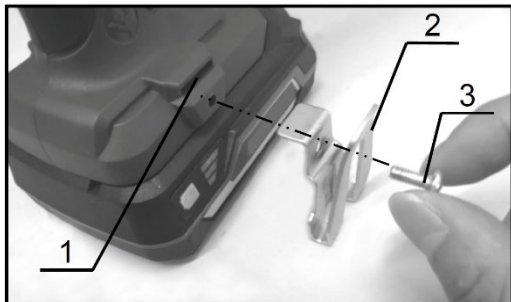

1. Rowek
2. Zacisk
3. Śruba

PRAWIDŁOWE POSTĘPOWANIE Z WIERTARKĄ

- Trzymaj narzędzie mocno, jedną ręką za uchwyt, a drugą za spód akumulatora, aby zapewnić sobie pewny i pewny chwyt.



1. Otwory wentylacyjne

UWAGA!

- Podczas użytkowania nie zasłaniaj otworów wentylacyjnych dłonią. Może to spowodować przegrzanie urządzenia.

NAKRETKA ŚRUBOWA

Wybierz bit o tym samym typie napędu, co wybrany wkręt. Do wyboru jest wiele rozmiarów standardowych i specjalnych, takich jak *PH*, *PZ*, *PL*, *TORX*, *sześciokątny*, *kwadratowy* itp.

Umieść końcówkę bitu w łbie wkrętu i delikatnie dociśnij narzędzie. Lekko naciśnij spust, a następnie stopniowo zwiększaj prędkość w razie potrzeby, utrzymując stały nacisk na element złączny. Po dokręceniu wkrętu i zadziałaniu sprzęgła dynamometrycznego zwolnij spust i sprawdź dokręcenie wkrętu.

Wkręcając wkręt w drewno, nawierć wstępnie otwór prowadzący o średnicy 2/3 średnicy wkrętu. Ułatwi to wkręcenie wkrętu w materiał i w znacznym stopniu zapobiegnie jego pęknięciu lub uszkodzeniu.

WIERCENIE

Obróć pierścień tak, aby strzałka na górze wiertła była wyrównana z symbolem wiertła.

Podczas wiercenia w **drewnie** najlepsze rezultaty uzyskasz, używając wiertła do drewna wyposażonych w trzpień centrujący. Końcówka centrująca ułatwia i zwiększa precyzję wiercenia. Istnieje wiele rodzajów wiertła do drewna o różnych średnicach, typach linii śrubowej, geometriach, długościach itp.

Podczas wiercenia w **metal**u staraj się zapobiegać ślizganiu się wiertła podczas rozpoczynania wiercenia. Użyj punktaka i zaznacz środek wierconego otworu. Umieść końcówkę wiertła w zaznaczonym miejscu i rozpocznij wiercenie. Podczas wiercenia w metalu używaj wody lub odpowiednich olejów chłodząco-smarujących. Wyjątkiem jest żelazo i mosiądz, które należy wiercić na sucho.

UWAGA!

- Zwiększenie nacisku na narzędzie nie zwiększy prędkości wiercenia. W rzeczywistości, ten nadmierny nacisk może uszkodzić wiertło, zmniejszyć jego wydajność i skrócić jego żywotność.
- Trzymaj wiertło mocno i zachowaj szczególną ostrożność, gdy wiertło zacznie zagłębiać się w obrabiany przedmiot. Podczas wiercenia otworu na narzędzie/wiertło wywierana jest duża siła.
- Zakleszczone wiertło można zazwyczaj wyjąć z otworu, przestawiając przełącznik w pozycję odwrotną. Mocno trzymaj wiertło, ponieważ zakleszczone wiertło może bardzo szybko się poluzować.
- Zawsze mocuj obrabiany przedmiot w imadle, zabezpieczając go odpowiednimi zaciskami lub innymi odpowiednimi środkami.

KWALIFIKACJE

Do obsługi i eksploatacji tego sprzętu nie są wymagane żadne specjalne kwalifikacje ani szkolenia. Należy jednak zapoznać się ze wszystkimi instrukcjami podanymi w niniejszej instrukcji i przestrzegać wszystkich innych środków bezpieczeństwa obowiązujących w miejscu, w którym sprzęt ma być używany, bez wyjątku.

RYZIKO RESZTKOWE

- Noś odpowiedni sprzęt ochronny, taki jak okulary ochronne, osłony twarzy, rękawice, odpowiednie obuwie i odzież itp.
- Nigdy nie zdejmuj osłon ochronnych ani innych stałych elementów zabezpieczających. Może dojść do poważnych obrażeń.
- Przed uruchomieniem sprzętu sprawdź obszar, w którym będziesz go obsługiwać, i usuń z niego wszystkie niebezpieczne i nieodpowiednie przedmioty. Upewnij się, że wszystkie elementy są prawidłowo zainstalowane i zamocowane.
- Niewystarczające oświetlenie podczas pracy zwiększa ryzyko obrażeń. Upewnij się, że miejsce pracy jest odpowiednio oświetlone podczas pracy ze sprzętem.

8. CZYSZCZENIE I KONSERWACJA

KONSERWACJA

- Nigdy nie używaj benzyny, rozcieńczalników, alkoholu ani podobnych substancji. Mogą one spowodować przebarwienia, odkształcenia lub pęknięcia urządzenia.
- Aby utrzymać produkt w bezpiecznym i niezawodnym stanie, wszelkie naprawy mogą być wykonywane wyłącznie przez producenta urządzenia lub autoryzowany serwis, a do ich wykonania należy używać wyłącznie oryginalnych części zamiennych.

UWAGA!

- Przed przystąpieniem do jakichkolwiek przeglądów lub konserwacji urządzenia należy zawsze upewnić się, że jest ono wyłączone, a akumulator odłączony.

ŻYWOTNOŚĆ

Żywotność produktu zależy w dużej mierze od intensywności użytkowania i przestrzegania instrukcji zawartych w niniejszej instrukcji obsługi (przestrzeganie tych instrukcji optymalizuje żywotność produktu). W przypadku uszkodzenia wiertarko-wkrętarki akumulatorowej należy ją wycofać z eksploatacji i wyraźnie oznaczyć jako nieużywaną lub do czasu naprawy.

UTYLIZACJA

PRZESTRZEGAJ WSZYSTKICH OBOWIĄZUJĄCYCH PRZEPISÓW DOTYCZĄCYCH OCHRONY ŚRODOWISKA!

Przy ostatecznym wycofaniu sprzętu z eksploatacji (po zakończeniu jego okresu użytkowania), należy pamiętać o korzyściach i aspektach ochrony środowiska oraz możliwościach recyklingu (ogólnie):

- Potencjalnie niebezpieczne odpady (np. elektronikę, elementy poddane obróbce powierzchniowej itp.) należy utylizować zgodnie z przepisami, segregować tworzywa sztuczne i przekazywać je do odpowiedniego recyklingu. Części metalowe należy segregować według rodzaju w celu złomowania.
- Właściciel sprzętu musi przestrzegać Ustawy o odpadach podczas usuwania (utylizacji) odpadów, aby dbać o zdrowe warunki życia i ochronę środowiska. Dlatego też powinien przekazać powstałe odpady operatorom zakładów utylizacji odpadów. Dotyczy to głównie metali, smarów, tworzyw sztucznych itp.

W przypadku utylizacji odpadów w UE, podstawowe ramy polityki UE w zakresie gospodarki odpadami określa Dyrektywa Rady 75/442/EWG w sprawie odpadów, zmieniona Dyrektywą Rady 91/156/EWG w sprawie odpadów. W przypadku utylizacji odpadów poza terytorium Republiki Czeskiej obowiązują powszechnie obowiązujące przepisy prawne państwa, w którym odbywa się utylizacja.

9. AKCESORIA

Kup nasze dodatki!

Korzystanie z nieoryginalnych akcesoriów lub przystawek innych firm może stwarzać ryzyko obrażeń ciała lub uszkodzenia mienia. Używaj akcesoriów lub przystawek tylko do określonego celu. Jeśli potrzebujesz pomocy w uzyskaniu dalszych informacji na temat odpowiednich akcesoriów, skontaktuj się ze sprzedawcą lub producentem tego urządzenia.

Poniższe elementy mogą nie być zawarte w pakiecie, ale mogą okazać się przydatne:

- Oryginalne części zamienne
- Akumulatory litowo-jonowe i ładowarki
- Wiertła
- Bity
- Uchwyty do bitów
- Gwintowniki
- Piły otwornice
- Szczotki trzpieniowe

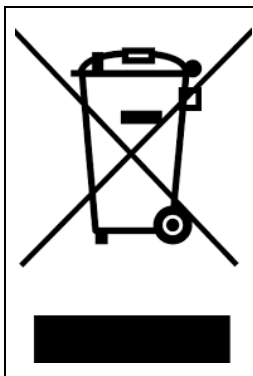

Prawidłowe usuwanie produktu
(zużyty sprzęt elektryczny i elektroniczny)

Oznaczenie umieszczone na produkcie lub w odnoszących się do niego tekstach wskazuje, że po upływie okresu użytkowania nie należy go usuwać z innymi odpadami pochodzącymi z gospodarstw domowych. Aby uniknąć szkodliwego wpływu na środowisko naturalne i zdrowie ludzi wskutek niekontrolowanego usuwania odpadów, prosimy o oddzielenie produktu od innego typu odpadów oraz odpowiedzialny recykling w celu promowania ponownego użycia zasobów materialnych jako stałej praktyki. W celu uzyskania informacji na temat miejsca i sposobu bezpiecznego dla środowiska recyklingu tego produktu użytkownicy w gospodarstwach domowych powinni skontaktować się z punktem sprzedaży detalicznej, w którym dokonali zakupu produktu lub z organem władz lokalnych. Użytkownicy w firmach powinni skontaktować się ze swoim dostawcą i sprawdzić warunki umowy zakupu. Produktu nie należy usuwać razem z innymi odpadami komercyjnymi.

10. O NAS

Firma XTline jest producentem narzędzi ręcznych, elektronarzędzi przewodowych i bezprzewodowych. Nasza sieć sprzedaży złożona jest z sieci sklepów wyspecjalizowanych w sprzedaży narzędzi, prowadzonych przez sympatyczny i profesjonalny personel, a także rzemieślników i profesjonalnych wykonawców z różnych dziedzin, chętnie służących radą i pomocą w wyborze odpowiedniego narzędzia

Nasza marka powstała, aby rzetelnie służyć naszym klientom czyniąc ich pracę przyjemną i satysfakcjonującym doświadczeniem. Wszystkie nasze produkty są serwisowane oryginalnymi częściami zamiennymi na terenie Republiki Czeskiej i testowane przez doświadczonych specjalistów.

Nasza szeroka oferta składa się z pięciu podstawowych kategorii:

- ❖ **Elektronarzędzia (w tym bezprzewodowe)**
- ❖ **Narzędzia ręczne**
- ❖ **Warsztat**
- ❖ **Budownictwo**
- ❖ **Ogród**

Każdy członek naszego zespołu wykonuje swoje zadania rzetelnie, profesjonalnie i w najlepszy możliwy sposób. Cieszymy się zadowolonymi klientami, rzemieślnikami i właścicielami firm, którzy lubią pracować z narzędziami XTLINE, identyfikując się z naszym mottem:

XTLINE®
PROFESSIONAL TOOLS

Stworzone dla wybitnych projektów.

*Producent: XTline s.r.o., Ruda 175, 594 01, Republika Czeska
www.xtline.cz; info@xtline.com*

XTLINE®

PROFESSIONAL TOOLS



**ORIGINAL
INSTRUCTION
MANUAL**



**CORDLESS
BRUSHLESS
DRILL DRIVER
2IN1
18 V, 45 Nm**



XT102806



XT102866E



XT102806, XT102866E

Born for outstanding projects.

CONTENT

1. PRODUCT DESCRIPTION
 - 1.1 TECHNICAL PARAMETERS
2. INTRODUCTION
3. PICTOGRAMS AND THEIR MEANING
4. SAFETY INSTRUCTIONS
 - 4.1. Electrical and battery safety
 - 4.2. Personal safety
 - 4.3. Work area safety
 - 4.4. Battery tool use and care
 - 4.5. Service and responsibility
 - 4.6. Safety instructions for batteries
 - 4.7. Tips and tricks for longer battery life
 - 4.8. Battery pack installing and removal
 - 4.9. Battery charging
 - 4.10. Indication of remaining battery capacity
 - 4.11. Protection system of the battery/device
 - 4.12. Battery storage
 - 4.13. General terms and conditions of liability for product defects
5. INTENDED USE
6. FUNCTIONAL DESCRIPTION
7. ASSEMBLY AND OPERATION
8. CLEANING AND MAINTENANCE
9. ACCESSORY
10. ABOUT US

1. PRODUCT DESCRIPTION

Technical data is a subject to change. Images and drawings may be illustrative only due to the continuous optimization process. Typographical errors reserved.

1. Removable chuck
2. Hex clamping hole
3. Torque adjustment ring
4. Speed switch
5. Ventilation slots
6. Direction of rotation switch
7. Main switch
8. Handle
9. LED work light



1.1 TECHNICAL PARAMETERS

Model	LCD787-7S (XT102806)
Voltage	18 V
Speed	0-400 / 0-1400 rpm
Max. torque	45 Nm
Torque setting	18 + 1
Drill diameter	0.8 - 10 mm
Number of speed settings	2
Motor type	BRUSHLESS
Clamping	quick-release chuck / internal hex (1/4")
Direction of rotation	left/right
Sound pressure level (LpA)	89.9 dB ± 3 dB (A)
Sound power level (LwA)	97.8 dB ± 3 dB (A)
Vibration	6.251 m/s ² ± 1.5 m/s ²
Protection class	II
Cover	IPX0
Package includes	removable quick-release chuck
Type of battery	Li-Ion
Weight without battery	0.9 kg

PRODUCT DESCRIPTION



TECHNICAL PARAMETERS

Model	LCD787-7SK (XT102866E)
Voltage	18 V
Speed	0-400 / 0-1400 rpm
Max. torque	45 Nm
Torque setting	18 + 1
Drill diameter	0.8 - 10 mm
Number of speed settings	2
Motor type	BRUSHLESS
Clamping	quick-release chuck / internal hex (1/4")
Direction of rotation	left/right
Sound pressure level (LpA)	89.9 dB ± 3 dB (A)
Sound power level (LwA)	97.8 dB ± 3 dB (A)
Vibration	6.251 m/s ² ± 1.5 m/s ²
Protection class	II
Cover	IPX0
Package includes	1x battery (2.0 Ah), 1x charger (2.4 A), case, removable quick-release chuck
Type of battery	Li-Ion
Weight without battery	0.9 kg

2. INTRODUCTION

Thank you for choosing the **Cordless brushless drill driver 2in1** by XTline s.r.o. We are pleased and do believe that our tools will prove to be a reliable partner for all of your great projects.

This instruction manual contains technical data, parameters and instructions for assembly, transport and information concerning operation and tool handling. It also serves as a tool guide and you may find there tips and tricks for easier, more effective and safer operation.

It is the responsibility of the user and the operator of the device to properly read and familiarize with all instructions based on this instruction manual. The manual contains important safety and maintenance information and it is considered an essential part of the product. Flawless, safety operation and the tool lifespan significantly rely on its proper and careful maintenance and intended use.

Make sure to read and fully understand all safety instructions and warnings. Store it at a safe place to be ready for future reference.

3. PICTOGRAMS AND THEIR MEANING



- General information and instructions



- Very important information and instructions



- Caution! Warning! Risk of personal injury or property damage.



Risk of electric shock injury!



Risk of fire!



Danger of limbs being caught in rotating parts



Risk of explosion!



Risk of contamination with corrosive substances!



Risk of serious personal injury!



Warning! Laser radiation!



Use eye protection.



Use head protection.



Use hearing protection.



Use face protection.



Use protective gloves.



Use suitable protective work shoes.



4. SAFETY INSTRUCTIONS

4.1 Electrical and battery safety

- a) Do not throw the batteries in fire. The battery cells may explode. Please, refer to the local authorities for proper battery disposal.
- b) Do not attempt to destroy or disassembly batteries. The electrolytic substance is corrosive and may cause skin irritation or eye injury. It is toxic – never swallow!
- c) Do not attempt to charge batteries in rain, wet environments and other weather conditions that do not comply with battery safety operation instructions.
- d) Do not handle the battery charger and its respective power plug and terminals with wet hands.
- e) Avoid using in risky environments. Do not use the batteries in rain, wet or damp areas. Water penetrating the device heavily increases the risk of electric shock injury.



4.2 Personal safety

- a) Stay alert and cautious. Pay attention to what you are doing. Focus and use common sense. Do not use the power tools when under influence of drugs, alcohol or medication. A brief lack of concentration may cause a serious personal injury.
- b) Always use suitable protective equipment, such as eye and hearing protection, face masks or shields, safety work shoes with anti-slip features, head protection, gloves and suitable clothes. Use all mentioned above according to safety work instructions that decrease a risk of personal injury.
- c) Avoid unintentional tool start. Make sure the main switch is turned off when installing the battery or connecting the tool to the power supply. Carrying the tool with a finger resting on the main switch or installing the battery to the tool while having the switch turned on may cause an accident.
- d) Remove all adjusting tools and keys prior to the tool start. Any unwanted object that is left attached to the rotating parts of the device may cause a personal injury.
- e) Keep proper footing and balance for easier and safer tool handling and control in unpredictable situations.
- f) Dress properly. Do not wear loose clothes and jewelry. Keep your hair, clothes and gloves in a safe distance from rotating parts

of the device. Loose clothes, jewelry and hair may get caught by rotating parts of the tool and cause a personal injury.

- g) If possible, use dust extraction adapters and other dust removal equipment. Make sure that all dust extraction components are connected and used properly.
- h) Do not allow your experience and knowledge gained through working with the tool to ignore any safety rules and instructions. Careless tool handling can cause a serious personal injury in fraction of second.



4.3 Work area safety

- a) Keep the work area clean and well lit. Insufficient lighting and untidy work area may cause injuries.
- b) Do not work with the power tools in close proximity to flammable liquids, gases or dust. A power tool is a source of sparks which can cause a dust or fumes to ignite.
- c) Keep other persons and children in a safe distance from power tools once they are handled or being used. A brief loss of concentration may lead to an unpredicted tool behavior and possible personal injuries.



4.4 Battery tool use and care

- a) Use only the original charger specified by the producer. A charger suitable for one battery type might not be compatible with other types.
- b) Use only the tools with dedicated battery types. Use of an inappropriate battery pack may cause a risk of personal injury or fire.
- c) In case the battery pack is left idle, keep it at safe distance from other metal objects, such as clips, coins, keys, nails, screws and other small objects which can make the battery pack terminals connect resulting in a battery short circuit. Such action can lead to skin burns or fire.
- d) Improper handling can cause the battery pack liquid to leak the device. Avoid body contact with such liquid at all cost. In case of a body contact, wash the affected spot with water. In case the liquid hits eyes, seek the medical help immediately. The battery pack liquid may cause skin irritation or burns.
- e) Do not use a damaged or altered battery pack. Damaged and altered battery packs may behave in an unpredictable manner which can result in fire, explosion or personal injury.
- f) Do not expose the battery pack or the power tool to fire and high temperature. Exposure to

fire or temperature higher than 130 °C may result in explosion.

- g) Follow all charging instructions and do not charge the battery pack outside the recommended temperature range stated by this manual. Incorrect charging procedure may cause the battery pack malfunction and increase the risk of fire.



4.5 Service and responsibility

- a) Your tool may only be serviced by a trained worker designated by the equipment supplier and using original spare parts. This will ensure the safety and proper functioning of the device.
- b) When servicing the device, use only original spare parts and follow the instructions in the user manual for proper maintenance, cleaning and storage of the product. The use of non-original spare parts or failure to follow these instructions may cause the risk of personal injury or damage to property or the loss of your rights due to possible defects, damage or malfunction of the device.

4.6 Safety instructions for batteries

- a) Before using the battery pack, pay extra attention to all safety instructions and pictograms as well as the tool it is supposed to power.
- b) Do not attempt to disassemble or alter the battery pack in any way.
- c) In case the battery pack work time gets reduced significantly, remove it from the power tool immediately. It can lead to the battery pack overheating and possible skin burn or explosion.
- d) In case the electrolyte gets in contact with your eyes, wash with clean water and seek the medical help immediately. There is a risk of eyesight damage.
- e) Do not store the power tool and battery pack at places where the ambient temperature can exceed 50 °C (122 °F).
- f) Do not attempt to burn the battery pack. Not even if it is severely damaged or fully worn out. The battery may explode upon contact with fire.
- g) Avoid letting the battery pack fall down or any other mechanical damage.
- h) Do not use a damaged battery pack.
- i) Refrain the short circuit of the battery:
- Do not touch the battery terminals.
 - Avoid storing battery pack in the same container with other metal objects, such as nails, coins, etc.

- Do not expose the battery pack to water or rain. Battery short circuit can cause a large flow of electric current, overheating, skin burns or tool damage.

- j) Li-ion batteries are a subject of legislation concerning specific request for disposal of potentially dangerous products. It is necessary to follow special packaging and marking restrictions for third parties' commercial transport. Prior to shipping such products, it is necessary to communicate all relevant transport details with a specialist responsible for transport of dangerous material.

At the same time, other possible details shall be taken in consideration concerning other countries' laws and requirements. Make sure to use the tape or other suitable protection for exposed battery terminals and pack the battery in such a way to prevent it from moving upon transport.

- k) Prior to the battery pack disposal, remove it from the power tool and place at the respective disposal authority. Follow the disposal instructions for battery packs.
- l) Use only genuine battery packs specified by the producer. Use on non-compatible battery packs may cause overheating, fire, explosion or leak of electrolyte.
- m) In case of a longer period of the power tool being idle, remove the battery pack.

4.7 Tips and tricks for longer battery life

- a) Make sure to charge the battery before it is fully depleted. If you notice your power tool dropping performance, stop your work and let the battery fully charge.
- b) Never charge a fully charged-up battery. Overcharging will reduce the battery life.
- c) Charge the battery at the room temperature of 5 °C to 35 °C. Let the used, warm battery pack cool down before charging.
- d) In case the battery pack will sit idle for a longer period of time (6 months and longer), let it charge up to 40 – 60%.

4.8 Battery pack installing and removal

- a) Turn off the power tool prior to the battery installing or removal.
- b) When installing and removal hold the power tool and battery pack firmly with both hands. Otherwise, there is a risk of either slipping from hands and falling down which may result in the power tool or battery pack damage or personal injury.
- c) Always install the battery pack to the power tool in such a manner that it is fully inserted in

the respective slot. In case it is not fully inserted, there is a risk of the battery pack falling out from the tool resulting in the battery damage or personal injury.

- d) Do not force the battery pack into the power tool. If you struggle to insert the battery in the power tool easily, there is most likely another issue to cover first. Check for other obstacles and repeat the process.
- e) Do not forget to close up the battery pack protection cover.
- f) To remove the battery, take the battery pack out from the power tool while pressing down the button on its front side.
- g) To install the battery, align the slots in the battery pack and power tool body and insert the battery to its designated spot. Insert the battery as far as possible, until the “click” sound is pronounced.

4.9 Battery charging

The new battery is already partially charged when produced. However, let the battery charge before its first use to reach its full capacity which increases slightly upon the first few charge cycles. At this stage, it is recommended to avoid depleting to the very minimal battery capacity.

Always pay attention to the voltage values! The value specified on power supply shall be the same as the value stated on the charger. After connecting the charger to the power supply, the **green** LED light turns on. Insert the battery pack to the charger. The green light turns off and the **red** one turns on.

After the charging process is finished, the **red** light turns off and the **green** one turns on again.

4.10 Indication of remaining battery capacity

Press the battery capacity indication button to be found on the side of the battery pack. Three LED lights indicate the battery capacity in the following manner:

All three LED lights are ON:

- The battery is fully charged.

Two LED lights are ON:

- The battery has enough power.

One LED light is ON:

- Low charge level. Charge the battery.

All three LED lights are flashing:

- Battery pack malfunction. Do not attempt to charge. Dispose the battery accordingly.

The charge level indication may differ from the real battery charge level based on the operating conditions and ambient temperature.

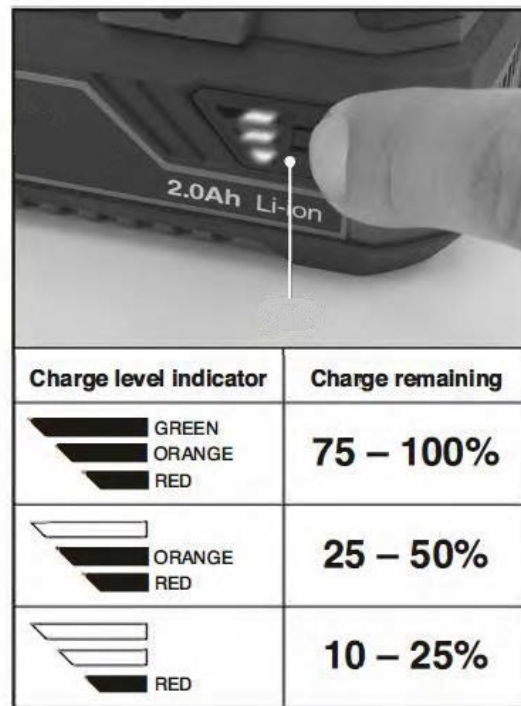

4.11 Protection system of the battery/device

The tool is equipped with the battery protection system. The system automatically cuts the power supply to the device and prolongs the battery pack lifespan. The tool will automatically stop working under these conditions:

Overload protection

When the battery is operated in a manner that causes it to draw an abnormally high current, the tool automatically stops without any indication. In this situation, turn the tool off and stop the application that caused the tool to become overloaded. Then restart the tool.

Overheat protection

When the tool or battery are overheated, the tool stops automatically. In this situation, let the tool/battery cool down before turning the tool on again.

Overdischarge protection

When the battery capacity is not enough, the tool stops automatically. In this case, remove the battery from the tool and charge the battery.

The battery does not recharge

In case the battery does not recharge after connecting to the compatible charger, please check the following:

- Contact voltage
- Proper contact between the battery and charger terminals

To prolong the battery pack lifespan, it is recommended to charge the battery before its full depletion. Always proceed to charge the battery if you notice your power tool performance dropping down.

4.12 Battery storage

Store the battery pack at dry areas at the ambient temperature within 10 °C to 30 °C and protect it from direct sun light, humidity and frost. The battery pack that has been stored at the temperature lower than 0 °C for longer than 60 minutes should be adapted to the optimal work temperature before using again. Longtime battery pack storage at temperature below 0 °C may result in reduced performance and battery cell lifespan.

4.13. General terms and conditions of liability for product defects

The company XTline s.r.o., CIN: 26246937, with registered office at Ruda 175, 594 01 (hereinafter also referred to as "XTline") within the scope of possible liability for defective performance pursuant to Act No. 89/2012 Coll., Civil Code, as amended (hereinafter also referred to as the "**Civil Code**") fulfills all its established obligations to the maximum satisfaction of its customers.

The company XTline supplies goods in the appropriate quality properly and on time, i.e. without defects. If the special properties, functions or parameters of the goods are not explicitly defined, then XTline supplies the goods for the purpose evident from the relevant concluded contract, or for the purpose stated or presented in the XTline offer for the specific goods. However, if a defect does occur on the goods, the customer has rights from defective performance according to § 2099 et seq., especially § 2106 and § 2107 of the Civil Code.

The customer shall inspect the goods upon receipt. The customer's right from defective performance is based on a defect that the goods have when they are handed over, even if they become apparent only later. However, if it is an obvious defect (for example, mechanical damage, malfunction of the goods, etc.), this should be checked and detected as soon as possible, so that the goods are not further damaged by further use, or that the customer's rights are not threatened by defective performance. An obvious defect in the goods should then be claimed without undue delay after receipt.

However, beyond the scope of legal provisions, XTline extends the period for exercising rights from defective performance for defects hidden in the purchased goods to **a period of full 24 months** counted from the receipt of the goods.

However, each item or product must be used only in the manner for which the product was intended. XTline further points out in particular that:

- a) Your tool may only be serviced by a trained worker designated by the equipment supplier and using original spare parts. This will ensure the safety and proper functioning of the device.
- b) When servicing the device, use only original spare parts and follow the instructions in the user manual for proper maintenance, cleaning and storage of the product. The use of non-original spare parts or failure to follow these instructions may cause the risk of personal injury or damage to property or the loss of your rights due to possible defects, damage or malfunction of the device.

Complaints will be assessed by our Complaints Department. Recognized complaints will then be repaired free of charge by XTline's service. The place for making a complaint is the registered office or place of business of the seller from whom the goods were purchased. **The complaint, including the removal of the defect, must be handled without undue delay, no later than 30 days from the day the complaint is made, unless the seller and the buyer agree otherwise.** The buyer can make a claim in person or by sending the goods for claim by transport service at his own expense in safe packaging and properly marked. Another option is to apply for a claim through a specially defined program of the XTline company.

The shipment must contain the claimed product, sales documents, especially the original or a copy of the sales document (note: so it is possible to make sure that the device or product was actually purchased from XTline), a completed claim form with a detailed description of the defect and contact details (return address, telephone , or additionally e-mail).

Defects that can be removed will be corrected within the legal period of 30 days (the period can be extended by mutual agreement). If a hidden material defect becomes apparent within 6 months from the date of sale, which cannot be removed, the product will be exchanged for a new one (defects that existed when the goods were received, not caused by improper use or wear and tear). A reasonable discount from the purchase price can be applied to irreparable defects and defects that the buyer is able to repair himself, upon mutual agreement.

On the contrary, the right to a claim, and thus the claim from defective performance, ceases if:

- The product has been used and maintained contrary to the instructions in the user manual, in other conditions or for purposes other than those for which it is intended, or damaged by the use of non-original spare parts, unsuitable or low-quality lubricants, etc.
- The product was damaged by external mechanical, thermal, chemical or other unpredictable influences.
- The device has been damaged by improper storage, handling, cleaning or maintenance.
- The product has been used beyond the permissible load.
- The discovered defect (note obvious or hidden) was not applied in time.

***Warranty does not
apply to accessories!***

5. INTENDED USE

The **cordless brushless drill driver 2in1** is a universal tool designed for drilling into various materials such as wood, metal or plastic, as well as for convenient tightening and loosening of screws. Thanks to the brushless motor, it offers higher performance, longer service life and more efficient use of energy, while the compact design and the possibility of quick replacement of attachments ensure convenient and fast work at home and on construction sites. The device is intended for both domestic and professional use. The device is not intended for continuous industrial use.

 Ni-MH Do not dispose of electrical and battery-
Li-ion powered equipment as normal household waste!

In observance of the European Directives, on Waste Electric and Electronic Equipment and Batteries and Accumulators and Waste Batteries and Accumulators and their implementation in accordance with national laws, electric equipment and batteries and battery pack(s) that have reached the end of their life must be collected separately and returned to an environmentally compatible recycling facility.

The product is equipped with a **BRUSHLESS** motor, which provides a number of advantages over a classic motor with carbon brushes. The brushless drive offers higher performance with smaller dimensions, longer service life, eliminates routine maintenance associated with the need to change carbon brushes, and the machine can also be used in operations in which it is normally prohibited to use equipment that generates sparks (a conventional carbon motor), such as environments with flammable or explosive substances, etc.

To ensure safe and reliable work with the product, it is necessary to follow all safety and other instructions given in this instruction manual. Using the product for any other purposes than those specified is not permitted and neither the manufacturer nor the distributor assumes any responsibility for such improper use. Using the product in a manner that is contrary to the intended use and the instructions in this instruction manual may be grounds for automatic rejection of the claim. Using the product in a manner that is contrary to these instructions, unauthorized intervention in the design, modification of the product beyond the specified scope, or replacement of non-original parts are contrary to the intended use. The user is solely responsible for any damage or injury caused by improper use and maintenance.

The vibration and noise emission levels given in these instructions for use have been measured using appropriate measuring methods and can be used to compare products. They can be used to give a rough estimate of the vibration and noise exposure.

The vibration and noise levels given represent the majority of uses of the power tool. If the power tool is used for different tasks, with different tools, different techniques or with inadequate maintenance, the vibration and noise levels may differ. This can lead to a significant increase or decrease in the vibration and noise levels over the entire working time.

For an accurate estimate of the vibration and noise exposure, the time when the tool is switched off or in operation should be taken into account. Always establish additional safety measures to protect the operator from the effects of vibration and noise, such as regular and proper maintenance of power tools and instruments, maintaining optimal working temperature and other relevant conditions, appropriate organization of work processes, adequate protective work equipment, etc.

6. FUNCTIONAL DESCRIPTION

REMOVABLE CHUCK

The removable chuck (1) is used to clamp working tools and attachments.

HEX CLAMPING HOLE

The internal HEX clamping hole (2) is used to quickly clamp bits and attachments without using a regular chuck.

TORQUE ADJUSTMENT RING

The torque adjustment ring (3) is used to set the torque value when tightening and loosening screws.

SPEED SWITCH

The speed switch (4) is used to change the rotation speed setting between two values.

VENTILATION SLOTS

The ventilation slots (5) are used to properly cool the device motor. Do not cover these slots during work.

DIRECTION OF ROTATION SWITCH

The direction of rotation switch (6) is used to set the rotation direction of the chuck to the left or right and also to lock the main switch.

MAIN SWITCH

The main switch (7) is the basic control element of the device and is used to start, stop and regulate the speed of rotation.

HANDLE

The ergonomic, rubberized handle (8) is used for a firm grip on the device.

LED WORK LIGHT

The LED work light (9) serves as additional lighting for the work area.



7. ASSEMBLY AND OPERATION

INSTALLATION AND REPLACEMENT OF BATTERIES

To install the batteries, proceed as follows:

- A) Align the grooves on the top of the battery with the corresponding slots in the device base and insert the battery fully into the device using slight pressure until you hear a characteristic “click” sound. At this point, the battery is correctly inserted.
- B) To remove the battery, press and hold the button (1) on the front of the battery (2) and slide it out of the device.



1. Battery button
2. Battery

CAUTION!

- Always insert the battery into the tool correctly, using the full length of the socket. If the battery is not inserted correctly, it may come loose and fall out of the tool, possibly damaging the battery or injuring people.
- Never force the battery into the tool! If the battery cannot be inserted into the tool without difficulty with only slight pressure, it is not inserted correctly!
- Always release the main switch and turn the tool off before inserting or removing the battery.

MAIN SWITCH

- To start the tool, simply press the switch. The speed of the tool increases as you increase the pressure on the trigger. To stop, release the trigger.

CAUTION!

- Before installing the battery, check that the switch functions properly and returns to the “OFF” position when released.

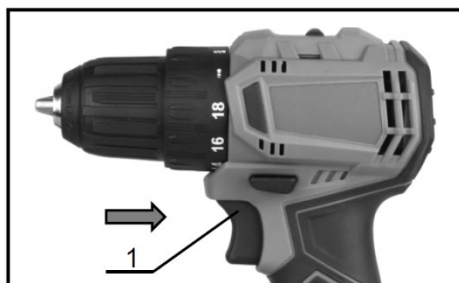

1. Main switch

LED WORK LIGHT

- The LED work light automatically turns on when the main switch is pressed. The LED light stays on as long as the switch is pressed and goes out approximately 5 seconds after the switch is released.
- If the tool overheats, it will stop automatically and the indicator light will start flashing. In this case, release the trigger. The indicator light will turn off immediately.
- Use a dry cloth to wipe off any dirt from the light lens. Be careful not to scratch the light lens, otherwise the illumination may be reduced.

CAUTION!

- Never look directly into the work light, there is a risk of eye damage!

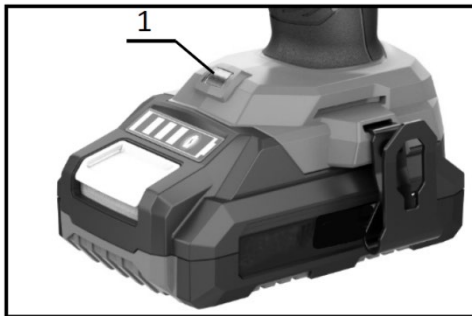

1. LED light

DIRECTION OF ROTATION SWITCH

- Press the switch from side A for clockwise rotation or from side B for counterclockwise rotation. When the switch is in the neutral position, the trigger cannot be pulled.

1. Rotation direction switch



CAUTION!

- Always check the direction of rotation before starting.
- Only use the reverse switch after the tool has come to a complete stop. Changing the direction of rotation before stopping the tool may damage it.
- Always set the switch to neutral when not in use.

SPEED SWITCH

- **L setting: Lower speed / higher torque**
Ideal for driving screws or drilling with larger diameter drill bits.
- **H setting: Higher speed / lower torque**
Ideal for drilling with smaller diameter drill bits.

CAUTION!

- Change the speed setting only when the tool is at a standstill. Do not change the speed setting until the drill chuck has completely stopped. This may damage the internal components of the drill.
- Always set the speed change slide switch to the correct position. Operating the tool with the speed change switch halfway between the “L” and “H” sides may damage the tool.

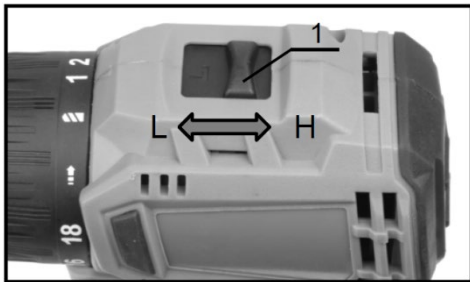

1. Speed switch

TIP!

- If you are unable to move the switch to the opposite position, try turning the chuck slightly, or make sure that the working mode pictogram (drill symbol) is aligned with the center of the arrow on the top of the drill.

TORQUE SETTING

- To select the torque value, turn the ring (1) so that the numbers or symbol corresponding to the given value align with the embossed arrow on the top of the drill.

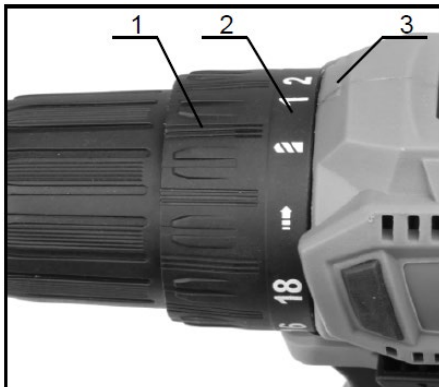

1. Torque switch
2. Working mode symbol
3. Arrow

The number “1” corresponds to the lowest torque value, the number “18” corresponds to the highest value. However, the numbers do not correspond to the values in “Nm” – i.e. The value “1” on the switch does not equal “1 Nm”.

Try the appropriate tightening or loosening torque setting on a practice screw/workpiece, or proceed from lower values to higher ones until you reach the optimal setting.

INSERTING / REMOVING THE WORKING TOOL

The chuck (1) is used to clamp various work tools. The advantage of the quick-release chuck, which this drill has, is the ability to clamp tools without using special keys or other tools.

- Turn the chuck to the right (3 - counterclockwise), which will expand the jaws of the chuck. Continue turning the chuck until there is enough space between the jaws to insert the tool (drill, bit, bit holder, etc.).
- Insert the tool and turn the chuck counterclockwise (2 – clockwise) to secure it until you feel slight resistance – then tighten it firmly.

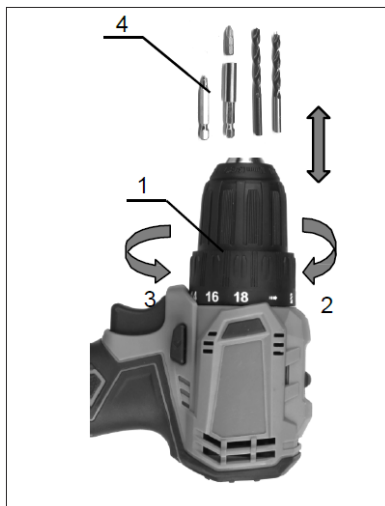

1. Chuck
2. Chuck tightening direction
3. Chuck loosening direction
4. Work tool



- Even if you tighten the tool in the chuck fully and with all your strength, it is still not **locked** and can theoretically come loose during operation. To lock the tool in the chuck, turn it counterclockwise and tighten until you hear a characteristic “click”. Tighten the chuck as far as possible and then turn it back slightly to the other side until you hear a **distinct “click”**. The tool is now locked in the chuck and the drill is fully ready for operation.

INSTALLING THE BELT CLIP

- The clip is suitable for temporarily hanging the tool, e.g. on a work belt, strap, etc.
- The clip can be installed on the right side of the drill base.
- To install the clip, insert it into the groove in the drill body and then secure it with the screw (see the picture below).
- To remove the clip, loosen the screw and simply remove the clip.

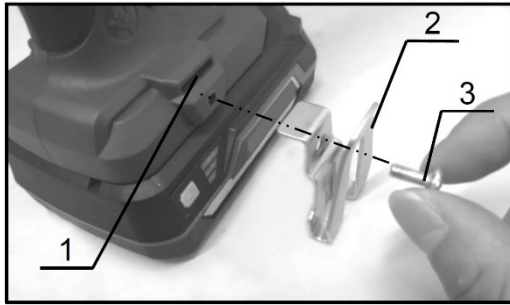

1. Groove
2. Clip
3. Screw

CORRECT DRILL HANDLING

- Hold the tool firmly with one hand on the handle and the other hand on the bottom of the battery pack for a firm and secure grip on the tool.

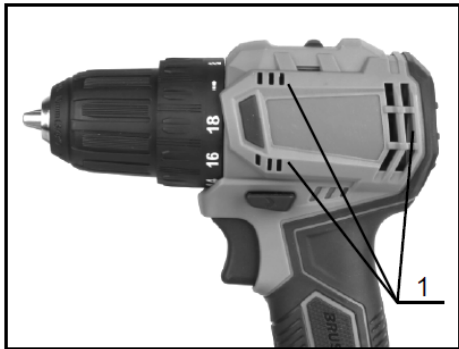

1. Ventilation slots

CAUTION!

- Try not to cover the ventilation slots with your hand during use. This may cause the device to overheat.

SCREWDRIVER

Select a bit with the same drive type as the selected screw. There are many sizes of common and special drive types to choose from, such as *PH*, *PZ*, *SL*, *TORX*, *hexagon*, *square*, etc.

Place the tip of the bit into the screw head and press down gently on the tool. Squeeze the trigger slightly and then gradually increase the speed as needed while maintaining constant pressure on the fastener. Once the screw is tightened and the torque clutch engages, release the trigger and check the screw for tightness.

When screwing a screw into wood, pre-drill a pilot hole 2/3 the diameter of the screw. This will make it easier to drive the screw into the material and will largely prevent breakage or damage to the material.

DRILLING

Turn the ring so that the arrow on the top of the drill is aligned with the drill symbol.

When drilling in **wood**, you will achieve the best results using wood drills equipped with a centering tip/mandrel. The centering tip makes drilling the workpiece easier and more precise. There are a large number of types of wood drills with different diameters, helix types, geometries, lengths, etc.

When drilling in **metal**, try to prevent the drill from slipping when starting the hole. Use a center punch and mark the center of the hole to be drilled. Place the drill tip in the marked place and start drilling. When drilling in metal, use water or suitable cutting oils. The exceptions are iron and brass, which should be drilled dry.

CAUTION!

- Increasing pressure on the tool will not increase the drilling speed. In fact, this excessive pressure can damage the drill bit, reduce the tool's performance and shorten its life.
- Hold the drill firmly and be especially careful when the drill bit starts to penetrate the workpiece. When drilling a hole, a lot of force is exerted on the tool/drill bit.
- A jammed drill bit can usually be removed from the hole by switching the switch to the reverse position. Hold the drill firmly, a jammed drill bit can come loose very quickly.
- Always clamp the workpiece in a vice, secure it with suitable clamps or other suitable means.

QUALIFICATION

No special qualification or training is required to handle and operate this equipment. However, it is necessary to study and follow all instructions given in this manual and all other safety measures in force at the time, associated with the place where this equipment is to be used, without exception.

RESIDUAL RISKS

- Wear adequate protective equipment, such as goggles, face shields, gloves, suitable footwear and clothing, etc.
- Never remove protective covers and other permanent safety features. Serious injury may occur.
- Before starting the equipment, check the area where you will be handling the equipment and remove all dangerous and unsuitable objects from this area. Make sure that all components are correctly installed and fastened.
- Insufficient lighting during work increases the risk of injury. Ensure that the workplace is adequately lit when working with the equipment.

8. CLEANING AND MAINTENANCE



MAINTENANCE

- Never use petrol, thinners, alcohol or similar substances. They can cause discoloration, deformation or cracking of the device.
- To keep the product in a safe and reliable condition, all repairs must only be carried out by the device manufacturer or an authorised service centre and only original spare parts must be used.

CAUTION!



- Before carrying out any inspection or maintenance on the device, always make sure that the device is switched off and the battery is disconnected.

LIFESPAN

The product's life depends largely on the intensity of use and proper compliance with the instructions in this user manual (following these instructions optimises the product's life). If the brushless cordless drill is defective, it must be taken out of service and clearly marked as prohibited for further use or until a repair has been arranged.

DISPOSAL



OBSERVE ALL APPLICABLE ENVIRONMENTAL REGULATIONS!

When finally decommissioning the equipment (after its service life has ended), keep in mind the interest and the aspect of environmental protection and recycling options (in general):

- Dispose of potentially hazardous waste (e.g. electronics, surface-treated components, etc.) in accordance with regulations, separate plastic materials and offer them for appropriate recycling. Separate metal parts by type for scrapping.
- It is necessary for the owner of the equipment to comply with the Waste Act when removing (disposing of) waste from the point of view of caring for healthy living conditions and environmental protection. It is therefore necessary for him to offer the resulting waste to operators of waste disposal facilities. This mainly concerns metals, lubricants, plastics, etc.

In the case of waste disposal within the EU, the basic framework of EU policy in the field of waste management is given by Council Directive 75/442/EEC on waste, as amended by Council Directive 91/156/EEC on waste. Waste disposal outside the territory of the Czech Republic is governed by the generally binding legal regulations of the relevant state in which the disposal is carried out.

9. ACCESSORY

Get our accessories!

The use of any non-genuine third-party accessories or attachments may present a risk of personal injury or property damage. Use accessories or attachments only for the intended purpose. If you need help with further details on suitable accessories, ask the dealer or manufacturer of this device.

The following items may not be included, but might prove to be useful:

- Original spare parts
- Li-Ion batteries and chargers
- Drills
- Bits
- Bit holders
- Forstner bits
- Hole saws
- Shank brushes

10. ABOUT US

Our company is a hand tool, power and cordless tool producer who supplies large number of specialized shops and building supplies stores – small and medium size hardware stores run by friendly and professional personnel, as well as artisans and professional contractors of various fields.

Our brand was founded to serve our customers reliably and make the work an enjoyable, rewarding experience. All of our products are serviced and their respective spare parts ready-to-use on the territory of the Czech Republic and all service procedures are carried out by experienced specialists.

Our wide product offer consists of five basic categories:

- ❖ **Corded and Cordless Tools**
- ❖ **Tools**
- ❖ **Workshop**
- ❖ **Construction**
- ❖ **Garden**

Each member of our team performs their work tasks diligently, professionally, with high quality, and in the best way they possibly can. We are then rewarded by you, satisfied customers, craftsmen and business owners who enjoy working with XTLINE tools and who identify with the motto we trust:

XTLINE®
PROFESSIONAL TOOLS

Born for outstanding projects.

*Producer: XTline s.r.o., Ruda 175, 594 01, Czech Republic
www.xtline.cz; info@xtline.com*